



INSTALLATION INSTRUCTIONS SMS SECRET

INSTALLATIONSINSTRUKTION SMS SECRET
MONTAGEANLEITUNG SMS SECRET
INSTRUCTIONS D'INSTALLATION SMS SECRET
INSTRUCCIONES PARA LA INSTALACIÓN SMS SECRET
ISTRUZIONI PER L'INSTALLAZIONE SMS SECRET
ASENNUSOHJEET SMS SECRET
Инструкция по инсталляции SMS SECRET



INSTALLATION INSTRUCTIONS SMS SECRET	5
INSTALLATIONSINSTRUKTION SMS SECRET	13
MONTAGEANLEITUNG SMS SECRET	21
INSTRUCTIONS D'INSTALLATION SMS SECRET	29
INSTRUCCIONES PARA LA INSTALACIÓN SMS SECRET	37
ISTRUZIONI PER L'INSTALLAZIONE SMS SECRET	45
ASENNUSOHJEET SMS SECRET	53
Инструкция по установке SMS SECRET	61



INSTALLATION INSTRUCTIONS

SMS SECRET – MOTORIZED PROJECTOR LIFT.
FOR INDOOR USE ONLY.

BEFORE YOU BEGIN

- 1 CAUTION: Read the instructions completely before you begin installing or operating the lift. Pay particular attention to the "Important Warnings and Cautions."
- 2 CAUTION: For smooth and reliable operation, the lift must be installed parallel to the ceiling and ceiling tiles.
- 3 Because of the size and weight of the lift, SMS recommends that at least two people install the lift.
- 4 If you have any questions concerning the installation, contact SMS at +46 8 448 26 60.



IMPORTANT WARNINGS AND CAUTIONS

- WARNING: Improper installation can result in serious personal injury. Make sure that all the fasteners and the ceiling structure can support at least four times the combined weight of the lift and the projector (max. 36 kg).
- WARNING: There are pinch points in the unit. Be careful with hands and electrical wiring.
- WARNING: Potential for personal injury and property damage to the lift if not properly mounted. The lift (without the projector) weighs approximately 24 kg.
- WARNING: Use only a qualified electrician for the installation of electrical outlets. Follow all electrical codes. Unit operates on 24V DC.
- CAUTION: Test the lift for shipping damage. See "Pre-test the lift before installation"
- CAUTION: For smooth and reliable operation, the lift must be installed parallel to the ceiling and ceiling tiles.
- CAUTION: The entire bottom of the lift must be unobstructed to permit proper operation.

PLANNING

- 5 Based on screen location and projector specification, determine proper position for projector installation.
- 6 Confirm that there is adequate space for installation and operation.
- 7 Arrange to provide service access to the lift.
- 8 Maximum weight of the projector is 12 kg.

PRE-TEST THE LIFT BEFORE INSTALLATION

IMPORTANT: Before mounting the lift in the ceiling, test the lift to make sure that it operates properly and has not been damaged during shipping.

- a Open carton and make sure the unit is undamaged.
- b Make sure the SMS Secret order including any optional accessories is complete, see the parts list on page 4.
- c Test the lift before installing.

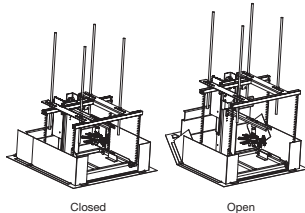

HANGING UNIT

The SMS Secret is equipped with four (4) mounting points for suspending the unit from above. All installations should observe the following guidelines:

- 1 During installation, ensure that all fasteners and supports are of adequate strength to securely support the SMS Secret and the projector. It is recommended that the hardware structure be able to hold at least four times the combined weight of the lift and the projector (max. 36 kg).
- 2 Fastening methods must be suitable for mounting surface and securely anchored so vibration and abusive pulling on unit will not weaken the installation.
- 3 Bottom of unit must not be obstructed after installation.
- 4 Do not use unit to support ceiling, light fixture, etc.
- 5 Check that all the screws are tightened and that the springs are properly mounted.
- 6 Do not complete the ceiling bottom unit until electrical connections have been completed and the unit has been operated successfully.

9 SPECIFICATION SMS SECRET

A Type: SMS Secret - LI010001

Min required suspended height	400 mm
Max required suspended height	930 mm
Max size of projector (WxHxD)	360x140x320 mm
Bottom Panel size	600x590 mm
Extension distance	130 mm
Roll adjustment	Up to 25°
Tilt adjustment	Up to 25°
Adjustment forward/backward	80 mm
Adjustment left/right	70 mm
Max weight of projector	12 kg
Net weight	24 kg

B Specification Control Box

Supply voltage	230V ±6% / 50Hz
Standby consumption	1,1W
Operating voltage	5VDC ±5% 150mA
Operating temperature	5 - 45°C
Mains cable	3m
Switching capacity 220VA/9A/24V@25°	10 % (1 min. ON / 9 min. OFF)
Configurable stop conditions	Built in limit switches Overheating limit switch Current load limitation

10 DIMENSIONS

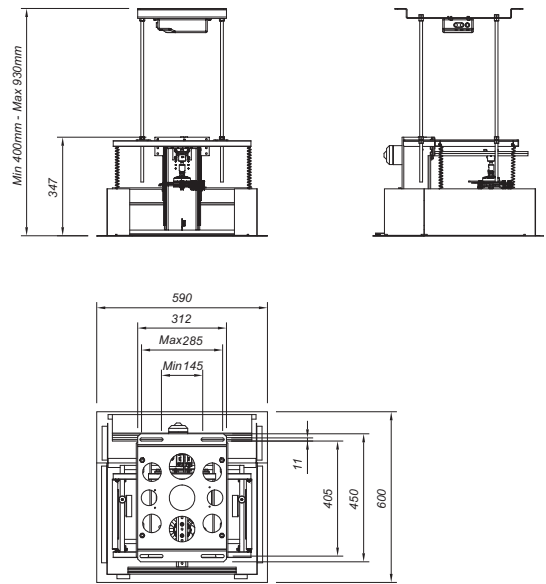

11 INSTALLATION

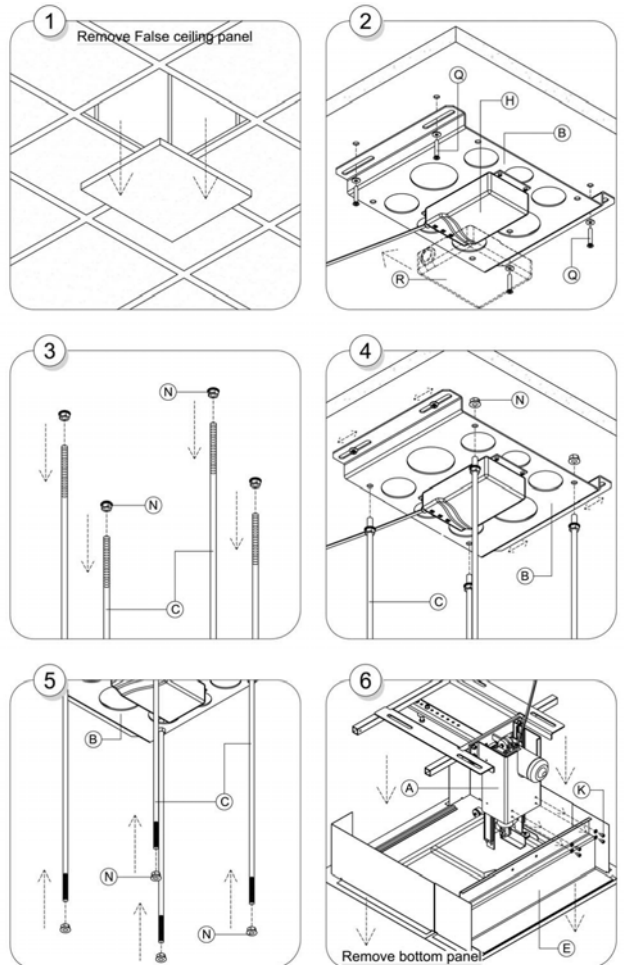
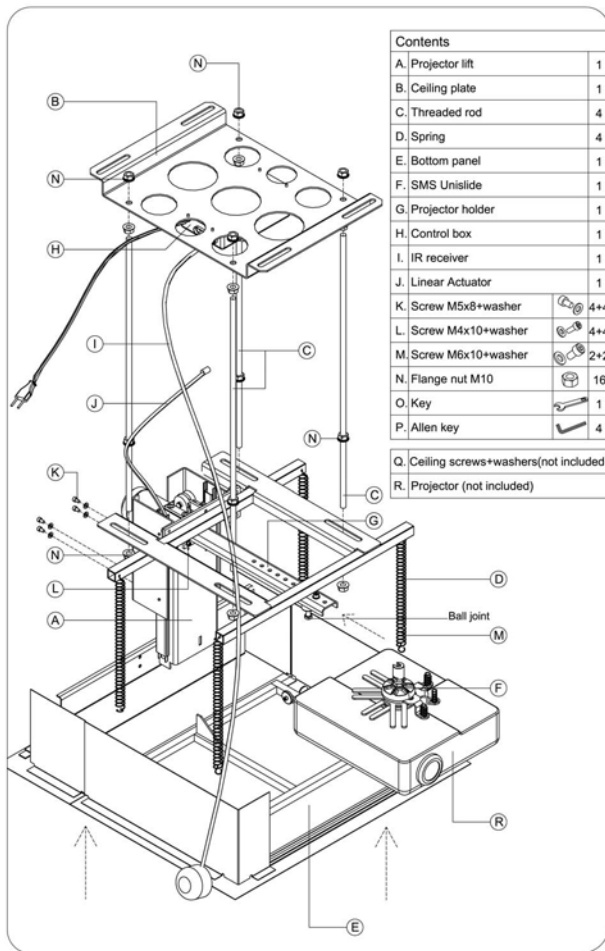

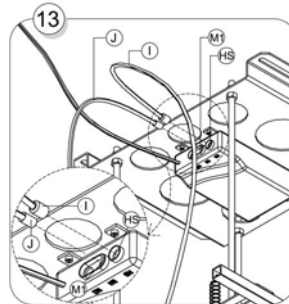
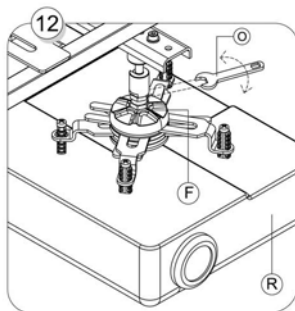
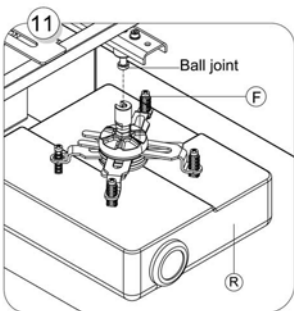
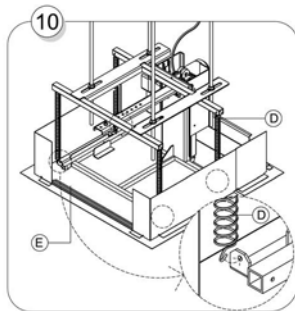
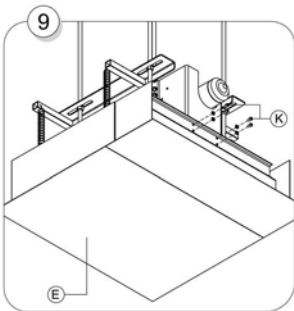
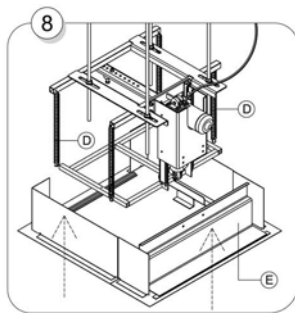
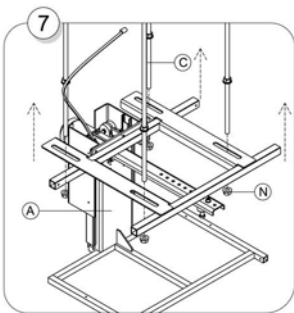

13 WIRING DIAGRAM

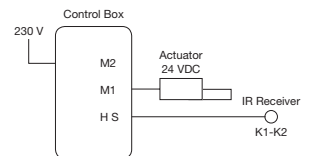

14 SERVICE AND MAINTENANCE

The product should be wiped off with a damp cloth when needed. Defective products will be replaced during the warranty period. Please read the conditions listed under the heading "Warranty."

12 REMOTE CONTROL

The elevator can be raised and lowered to its end positions with the arrow buttons.

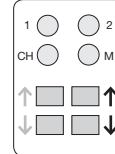

- Two positions can be programmed:
- 1 Lower the elevator to its lowest position with the down arrow button.
 - 2 Press "M" and then "2."
 - 3 Raise the elevator to its highest position with the up arrow button.
 - 4 Press "M" and then "1."
 - 5 Now the positions are programmed—"1" is up and "2" is down.

To raise or lower the elevator to programmed positions 1 and 2, press "1" or "2" twice quickly.

The remote control has two channels, K1 and K2. These are chosen using a button on the IR eye. It is possible to switch between channel 1 and 2 with the remote control by pressing "CH" and then "1" or "2." One remote control can then operate two elevators.

Note: If the IR eye is set on channel K1, then the remote control must also be set on K1. If the elevator does not operate, check that the correct channel is set and that the batteries are working.

IF YOU NEED SERVICE

If you are having problem with your SMS Secret™ contact your SMS dealer or SMS direct with a complete description of the problem. You can call SMS between 8:30 AM and 5:00 PM Central European Time, Monday through Friday, at +46 (8) 448 2660. If you call outside these hours, leave a message, and we will return your call. We will be happy to help you with any questions you may have.

WARRANTY

The SMS Secret™ is covered by a limited 5-year transferable warranty. It does not cover abuse, misuse, and repairs by unauthorized service stations and units damaged during shipping or by accident. The elevator is intended for indoor use only. It should not be used in combustible environments. If you have any questions about the warranty, please contact SMS SmartMedia-Solutions AB.

APPENDIX I: EC/EEA DECLARATION OF CONFORMITY



SMS SmartMediaSolutions AB
ADDRESS: Gamla Värmdövägen 6, PO Box 14, SE-131 06 Nacka, SWEDEN
PHONE: +46-8-448 26 60, FAX: +46-8-448 26 61
declares under our sole responsibility that the product
TYPE OF EQUIPMENT: Motorized Projector Lift
BRAND NAME: SMS
MODEL and TYPE: SMS Secret
to which this declaration relates conforms to the provisions of the following EC directives:
• EC Low Voltage Directive 73/23/EEC
• EMC Directive 89/336/EEC & 92/31/EEC
• CE marking Directive 93/68/EEC.

Nacka, 2006-07-20

Dan Berglund
Managing Director



INSTALLATIONSINSTRUKTION

SMS SECRET – MOTORISERAD PROJEKTORHISS.
FÖR ANVÄNDNING I KONTORS- OCH INOMHUSMILJÖ.

INNAN DU BÖRJAR

- 1 OBS: Läs instruktionen innan installationen påbörjas eller hissen körs. Läs noga igenom "Viktiga Varningar".
- 2 OBS: För en jämn och pålitlig drift måste hissen installeras parallellt med taket.
- 3 På grund av storleken och vikt på hissen rekommenderar SMS att minst två personer utför installationen.
- 4 Om du har några frågor angående installationen, ring SMS på +46 8 448 26 60.



VIKTIGA VARNINGAR!

- VARNING: En felaktig installation kan resultera i person skador. Säkerställ att fästelementen och taket kan bära fyra gånger den kombinerade vikten av hiss (max 36 kg) och projektor.
- VARNING: Observera att det finns rörliga delar och att fingrar samt kablar kan komma i kläm.
- VARNING: Observera risken för personskador eller skador på hissen om hissen installeras felaktigt. Hissen (utan projektor) väger ca 24 kg.
- VARNING: En elektriker måste installera elektriska uttag. Enheten drivs av 24V DC.
- OBS: Titta efter frakt skador samt testa hissen före installation, se "Test av hiss före installation".
- OBS: Botten Panelen på hissen måste obehindrat kunna röra sig för en jämn och pålitlig drift.

PLANERING

- a Baserat på projektdokumentens placering och projektorns specifikation bestäms hissens placering.
- b Kontrollera att det finns tillräckligt med utrymme för installation och drift.
- c Kontrollera att det finns tillräckligt med utrymme för åtkomst och service på hissen.
- d Maximal vikt på projektor är 12 kg.

TEST AV HISS FÖRE INSTALLATION

OBS: Innan installation av hissen i taket skall den inspekteras med avseende på transportskador samt att den fungerar tillfredställande.

- a Öppna kartongen och titta efter transportskador.

- b Kontrollera att innehållet är komplett, se styckelistan samt att eventuella tillval är med.
- c Testkör hissen före installation.

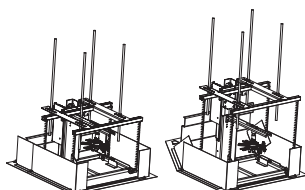

Stängd

Öppen

HÄNGANDE ENHET

SMS Secret är utrustad med fyra (4) monteringspunkter för upphängning av enhet i tak. Installatören skall observera följande riktlinjer:

- 1 Installatören måste säkerställa att fästelement och tak är av tillräcklig styrka för att bära SMS Secret och projektorn. Det rekommenderas att fästelement och tak klarar att hålla minst fyra (4) gånger den kombinerade vikten av hiss och projektor (max 36 kg).
- 2 Fästmetoden skall vara passande takmaterial och ge en stadig infästning så att vibrationer och missbrukande dragning av enheten inte skall försvaga installationen.
- 3 Bottenpanelens rörelse får inte blockeras efter installation.
- 4 Använd inte hissen för att fästa eller stötta innetak, ljusarmaturer, etc.
- 5 Kontrollera att alla skruvar är åtdragna och att fjädrarna är ordentligt monterade.
- 6 Färdigställ inte innetaket innan alla är kablar är inkopplade och hissen är testkörd utan anmärkning.

SPECIFIKATION SMS SECRET

A Type: SMS Secret - LI010001

Min. erforderlig innetakshöjd	400 mm
Max. erforderlig innetakshöjd	930 mm
Max storlek på projektor (BxHxD)	360x140x320 mm
Bottenpanelens storlek	600x590 mm
Slaglängd	130 mm
Rolljustering	Upp till 25°
Tiltjustering	Upp till 25°
Inställning framåt/bakåt	80 mm
Inställning vänster/höger	70 mm
Max vikt på projektor	12 kg
Nettovikt (exkl. projektor)	24 kg

B Specifikation Control Box

Mattningsspänning	230V ±6% / 50Hz
Förbrukning i Standby-läge	1,1W
Driftspänning	5VDC ±5% 150mA
Drifttemperatur	5 - 45°C
Kabellängd	3m
Driftkapacitet 220VA/9A/24V@25°	10 % (1 min. PÅ / 9 min. AV)
Stoppkonfigurationer	Ändlägesbrytare Överhettningsskydd Strömbegränsning

DIMENSIONER

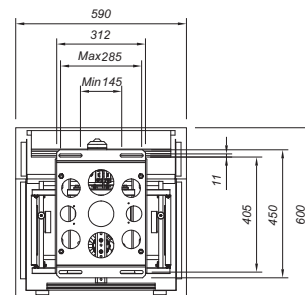
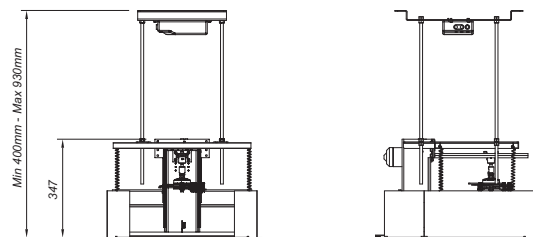

INSTALLATION

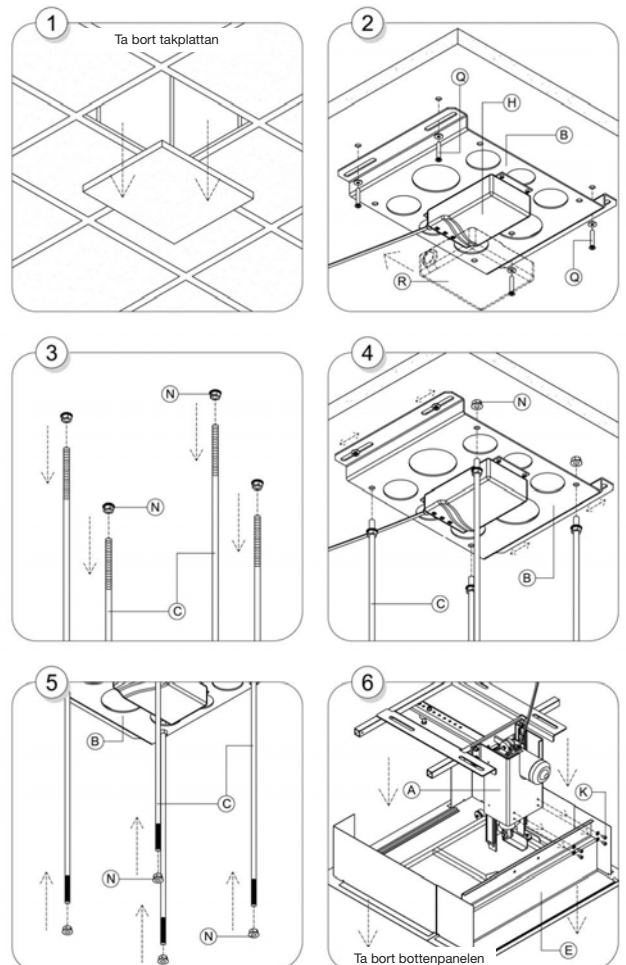
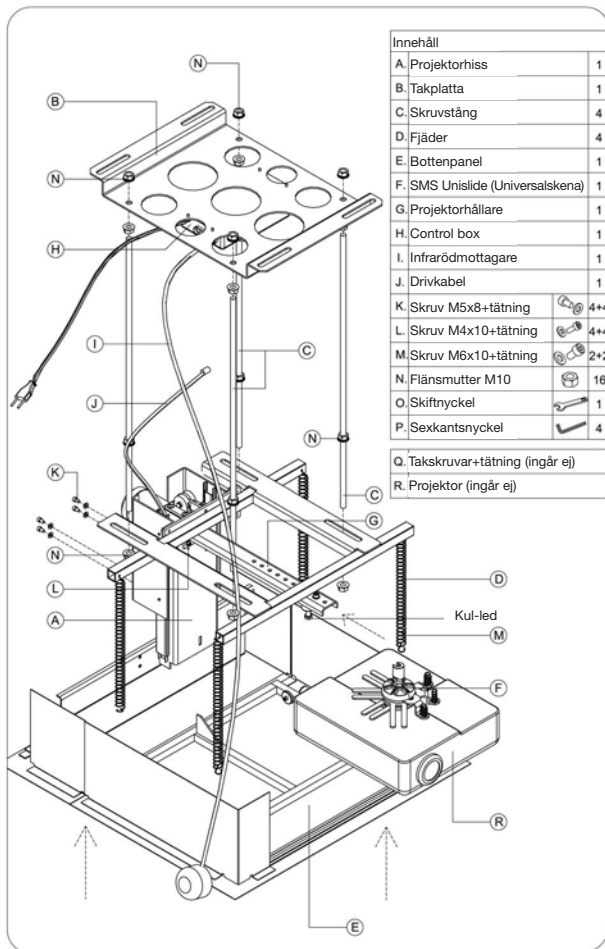

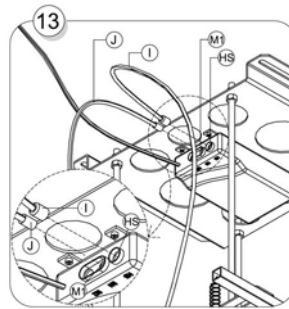
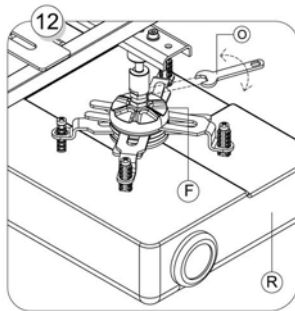
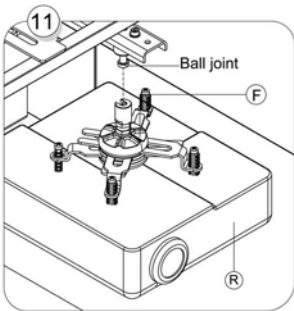
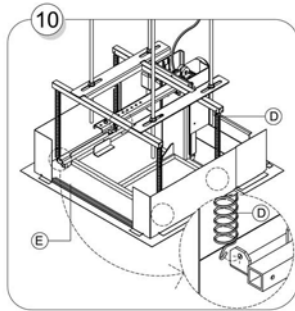
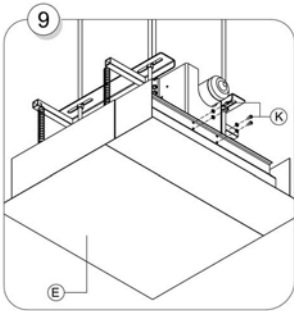
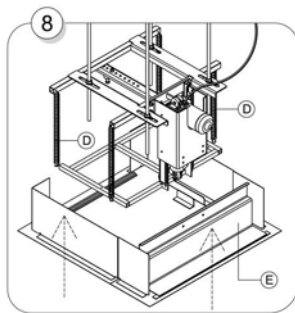
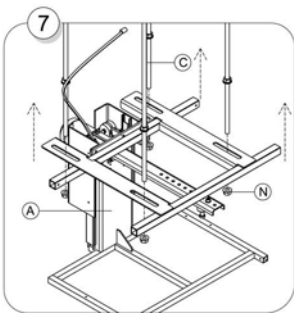

8. IR SYSTEM

Hissen kan köras med piltangenterna upp och ner till sina ändlägen.

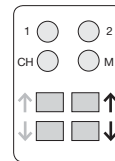

- Två positioner kan dessutom programmeras.
- 1 Kör hissen till sitt nedersta läge med pil-tangent ner.
 - 2 Tryck på "M" tangenten – tryck därefter på "2" tangenten.
 - 3 Kör hissen till sitt översta läge med pil-tangent upp.
 - 4 Tryck på "M" tangenten – tryck därefter på "1" tangenten.
 - 5 Nu är positionerna programmerade – "1" är uppe och "2" nere.

För att köra hissen till minnesposition 1 resp. 2 krävs två tangenttryckningar i snabb följd på tangent "1" eller "2".

IR systemet har två kanaler, K1 och K2. Dessa väljs med en knapp på IR ögat. Det är möjligt att skifta mellan kanal 1 och 2 med fjärrkontrollen genom att trycka tangenten "CH" och därefter "1" respektive "2". En IR fjärrkontroll kan då styra två hissar.

OBS! Om IR ögat är inställt på kanalen K1 skall även fjärrkontrollen vara det. Om hissen inte rör sig kontrollera att rätt kanal är inställd. Kontrollera även att batterierna är funktionella.

KOPPLINGSDIAGRAM

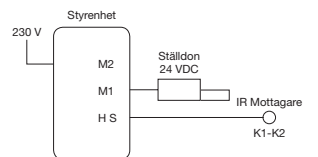

SERVICE OCH UNDERHÅLL

Produkten torkas av med en lätt fuktig trasa vid behov. Under garantitiden byts en felaktig produkt ut, se förutsättningar under rubriken Garanti.

KONTAKT INFORMATION

Om du har problem med SMS Secret™ kontakta då din leverantör eller SMS direkt med en komplett beskrivning av problemet. Du kan ringa SMS mellan klockan 08:30 och 17:00 (Central European Time), måndag till fredag på +46 8 448 26 60. Om du ringer utanför dessa tider – lämna ett meddelande och ditt telefonnummer så återkommer vi.

GARANTI

SMS Secret™ omfattas av en 5-års garanti. Den täcker inte felanvändning, oaksamhet eller reparation av en icke auktoriserad elektriker eller installatör. Projektör hissen är avsedd för kontors- och inombus miljö. Den skall inte användas i explosiv miljö. Om du har några frågor angående garantin kontakta SMS Smart Media Solutions AB.

BILAGA I: EC/EEA FÖRSÄKRAN OM ÖVERENSSTÄMMELSE

SMS SmartMediaSolutions AB
ADDRESS: Gamla Wärmdövägen 6, PO Box 14, SE-131 06 Nacka, SWEDEN
TELEFON: +46-8-448 26 60, FAX: +46-8-448 26 61
försäkras under eget ansvar att produkten
TYP AV UTRUSTNING: Motorized Projector Lift
TILLVERKARE: SMS
MODELL och TYP: SMS Secret
som omfattas av denna försäkras är i överensstämmelse med följande standarder
eller andra regelgivande dokument:
• EC Lågspänningsdirektivet 73/23/EEC
• EMC Direktiv 89/336/EEC & 92/31/EEC
• CE Direktiv 93/68/EEC.

Nacka, 2006-07-20

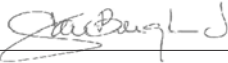

Dan Berglund
Managing Director



MONTAGEANLEITUNG

SMS SECRET – MOTORISIERTE PROJEKTORVERSENKUNG
ZUR INNENBENUTZUNG/FÜR DAS BÜRO.

1 BEVOR SIE BEGINNEN

- **ACHTUNG:** Vor Beginn der Montage oder Inbetriebnahme der Versenkung die Anleitung lesen. Lesen Sie auch sorgfältig "Wichtige Warnungen".
- **ACHTUNG:** Um gleichmäßigen und zuverlässigen Betrieb zu gewährleisten, muss die Versenkung parallel zur Zimmerdecke montiert werden.
- Aufgrund der Größe und des Gewichts der Versenkung empfiehlt SMS, dass die Montage von mindestens zwei Personen ausgeführt wird.
- Falls Sie Fragen zur Montage haben, rufen Sie SMS an: +46 8 448 26 60.



WICHTIGE WARNUNGEN!

- **WARNUNG:** Eine falsche Montage kann zu Personenschäden führen. Kontrollieren Sie, ob Aufhängung und Zimmerdecke das Vierfache des gemeinsamen Gewichts von Versenkung (maximal 36 kg) und Projektor tragen können.
- **WARNUNG:** Beachten Sie, dass bewegliche Teile vorhanden sind, die Finger oder Kabel einklemmen können.
- **WARNUNG:** Beachten Sie das Risiko von Schäden an Personen oder an der Versenkung, falls die Montage falsch ausgeführt wird. Die Versenkung wiegt (ohne Projektor) etwa 24 kg.
- **WARNUNG:** Elektrische Anschlüsse müssen von einem Elektriker installiert werden. Die Einheit wird von 24 Volt Gleichstrom betrieben.
- **ACHTUNG:** Untersuchen Sie eventuelle Transportschäden und testen Sie die Versenkung vor der Montage; siehe „Test der Versenkung vor Montage“.
- **ACHTUNG:** Um gleichmäßigen und zuverlässigen Betrieb zu gewährleisten, muss die Bodenplatte der Versenkung unbehindert zu bewegen sein.

2 VORBEREITUNG

- a Die Platzierung der Versenkung hängt vom Standpunkt der Leinwand und der Art des Projektors ab.
- b Kontrollieren Sie, ob ausreichend Platz für Montage und Betrieb vorhanden ist.
- c Kontrollieren Sie, ob ausreichend Platz vorhanden ist, um an die Versenkung zu gelangen und sie zu warten.
- d Der Projektor darf höchstens 12 kg wiegen.

3 TEST DER VERSENKUNG VOR MONTAGE

ACHTUNG: Bevor die Versenkung an die Zimmerdecke montiert wird, sollte sie auf eventuelle Transportschäden und zufriedenstellende Funktion hin untersucht werden.

- a Öffnen Sie den Karton und schauen Sie nach Transportschäden.
- b Kontrollieren Sie, ob der Inhalt vollständig (siehe Liste auf Seite 4) und eventuelles Zubehör vorhanden ist.
- c Setzen Sie die Versenkung vor der Montage probeweise in Betrieb.

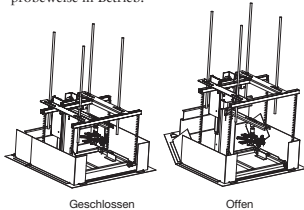

Geschlossen

Offen

4 HÄNGENDE EINHEIT

SMS Secret ist mit vier (4) Halterungspunkten ausgerüstet, um die Einheit an die Zimmerdecke zu hängen. Der Installateur sollte folgende Richtlinien beachten:

- 1 Der Installateur muss gewährleisten, dass Halterungen und Zimmerdecke kräftig genug sind, um SMS Secret einschließlich Projektor zu tragen. Empfohlen wird, dass Aufhängung und Zimmerdecke die Kapazität haben, das Vierfache des gemeinsamen Gewichts von Versenkung (maximal 36 kg) und Projektor zu tragen.
- 2 Die Art der Halterung soll dem Material der Zimmerdecke angepasst sein, so dass die Aufhängung nicht durch Vibrationen und Verformungen geschwächt wird.
- 3 Die Beweglichkeit der Bodenplatte darf nach der Montage nicht blockiert werden.
- 4 Nicht die Versenkung benutzen, um Zimmerdecke, Lampenarmaturen usw. zu befestigen oder zu stützen.
- 5 Kontrollieren Sie, dass alle Schrauben angezogen und die Federn ordentlich montiert sind.
- 6 Schließen Sie die Arbeit an der Zimmerdecke nicht ab, ehe alle Kabel angeschlossen sind und die Versenkung beim Probelauf einwandfrei funktioniert hat.

5 SPEZIFIKATION SMS SECRET

A Typ: SMS Secret - LI010001

Zwischenraum in Zimmerdecke mindestens	400 mm
Zwischenraum in Zimmerdecke höchstens	930 mm
Maximale Projektgröße (BxHxT)	380x140x320 mm
Größe der Bodenplatte	600x590 mm
Hub	130 mm
Seitenneigung	Bis 25°
Höhenneigung	Bis 25°
Einstellung vorn/hinten	90 mm
Einstellung links/rechts	70 mm
Höchstgewicht des Projektors	12 kg
Nettogewicht (ohne Projektor)	24 kg

B Spezifikation Control Box

Eingangsspannung	230V ±6% / 50Hz
Verbrauch bei Standby	1,1W
Betriebsspannung	5VDC ±5% 150mA
Betriebstemperatur	5 - 45°C
Kabellänge	3m
Betriebskapazität 220VA/ 9A/24V @ 25°	10 % (1 min. PÄ / 9 min. AV)
Stopautomatik	Endlagenabbruch Überhitzungsschutz Strombegrenzung

6 ABMESSUNGEN

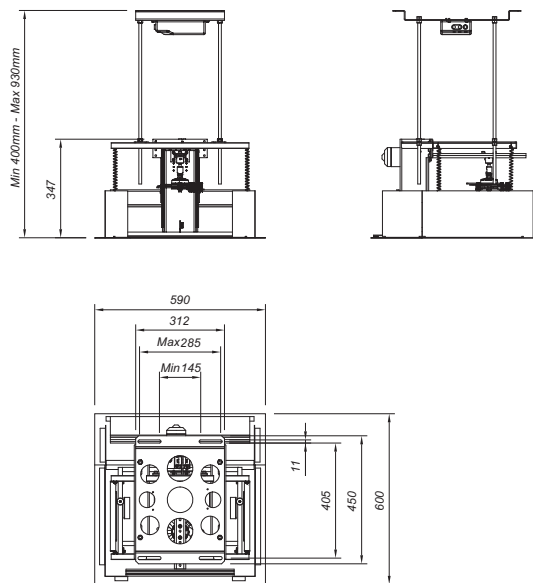

7 MONTAGE

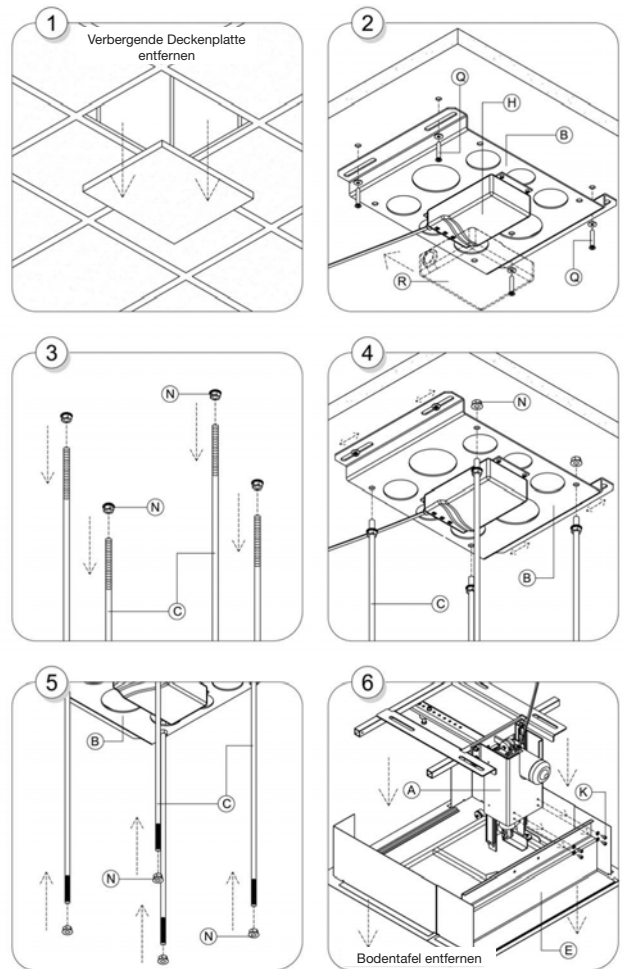
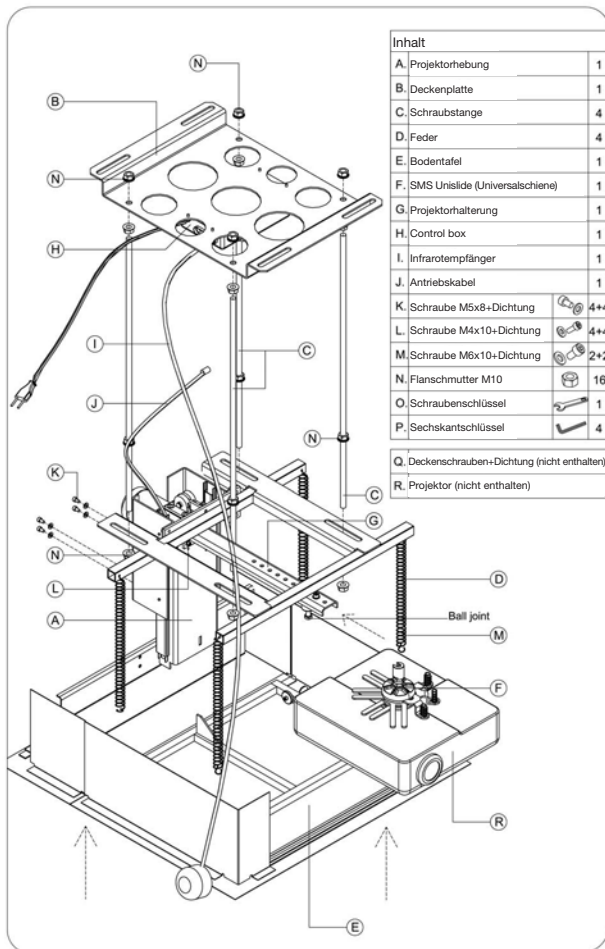

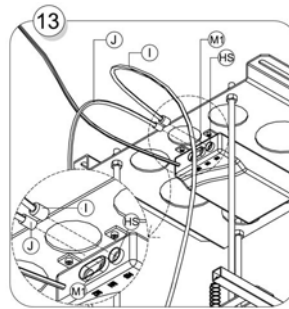
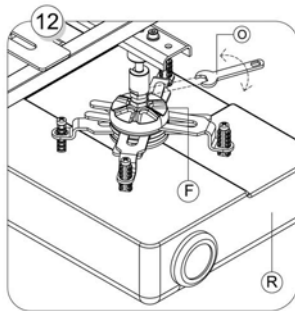
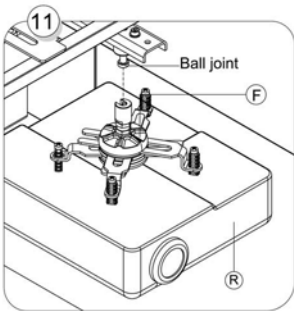
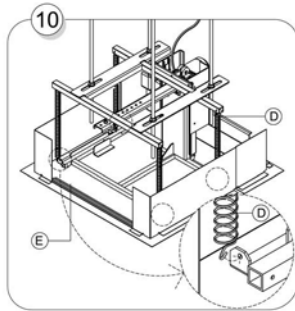
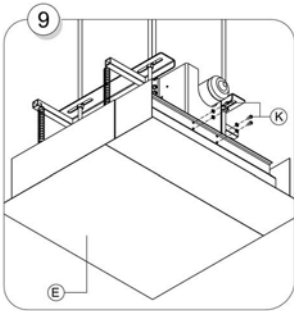
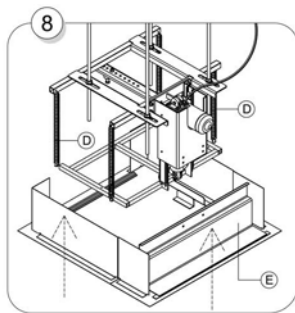
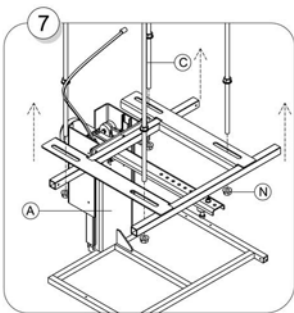

ACHTUNG! Wenn das IR-Auge auf Kanal 1 eingestellt ist, muss dasselbe bei der Fernbedienung der Fall sein.
Abbildung der Fernbedienung.

9 SCHALTPLAN

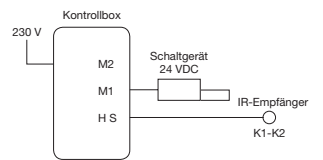

10 KONTAKT UND INFORMATION

Falls Sie Schwierigkeiten mit SMS Secret™ haben, wenden Sie sich an Ihren Lieferanten oder, mit einer vollständigen Beschreibung des Problems, direkt an SMS. Sie erreichen SMS von 08:30 bis 17:00 Uhr (MEZ), montags bis freitags, unter +46 8 448 2660. Falls Sie außerhalb dieser Zeiten anrufen, können Sie eine Nachricht mit Telefonnummer hinterlassen; wir nehmen dann Kontakt mit Ihnen auf.

11 GARANTIE

Für SMS Secret™ gilt eine fünfjährige Garantie. Sie gilt jedoch nicht bei unsachgemäßer Benutzung, fahrlässiger Behandlung oder Reparatur durch einen nicht autorisierten Elektriker oder Installateur. Die Versenkung ist für die Anwendung innerhalb von Büros und anderen Räumen bestimmt. Sie darf nicht in der Nähe explosiver Stoffe benutzt werden. Bei Fragen zur Garantie wenden Sie sich bitte an SMS Smart Media Solutions AB.

8 IR-SYSTEM

Die Versenkung kann mit den Pfeiltasten nach oben und unten bis an die Endlagen gefahren werden.

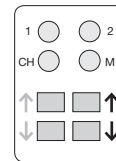

Außerdem können zwei Positionen vorprogrammiert werden.

- 1 Versenkung mit Pfeiltaste abwärts bis zur untersten Lage fahren.
- 2 "M"-Taste drücken – dann Taste "2" drücken.
- 3 Versenkung mit Pfeiltaste aufwärts bis zur höchsten Lage fahren.
- 4 "M"-Taste drücken – dann Taste "1" drücken.
- 5 Nun sind die Positionen programmiert: "1" ist oben, "2" unten.

Um die Versenkung in die programmierte Position 1 bzw. 2 zu fahren, muss die Taste "1" bzw. "2" zwei Mal schnell hintereinander gedrückt werden.

Das IR-System hat zwei Kanäle: K1 und K2. Diese werden durch einen Knopf auf dem IR-Auge gewählt.

Man kann mit Hilfe der Fernbedienung zwischen den Kanälen wechseln, indem erst die Taste "CH" gedrückt wird und anschließend "1" bzw. "2". Eine IR-Fernbedienung kann dann zwei Versenkungen steuern.

ANHANG I: ERKLÄRUNG DER ÜBEREINSTIMMUNG MIT EU-RICHTLINIEN



Wir,
SMS SmartMediaSolutions AB,
ADRESSE: Gamla Värmdövägen 6, PO Box 14, SE-131 06 Nacka, SCHWEDEN
TELEFON: +46-8-448 26 60, FAX: +46-8-448 26 61

erklären uns alleinverantwortlich dafür, dass das Produkt

ART DER AUSRÜSTUNG: Motorisierte Projektorversenkung
MARKENNAME: SMS
MODELL und TYP: SMS Secret

dem diese Erklärung gilt, mit den Bestimmungen folgender EU-Richtlinien übereinstimmt:

- EU-Direktive zur elektrischen Spannung 73/23/EEC
- EMC-Direktive 89/336/EEC & 92/31/EEC
- MD 98/37/EEC

Nacka, den 20. Juli 2006

Dan Berglund
Generaldirektor



INSTRUCTIONS D'INSTALLATION

SMS SECRET – ASCENSEUR ÉLECTRIQUE POUR
PROJECTEUR CONÇU POUR LE BUREAU OU AUTRE
ESPACE INTÉRIEUR.

1 AVANT DE COMMENCER

- NB : Lire les instructions avant de commencer l'installation ou d'utiliser l'ascenseur. Lire attentivement le paragraphe « Avertissements importants ».
- NB : Pour un fonctionnement régulier et sûr, l'ascenseur doit être installé en parallèle avec le plafond.
- Du fait de la taille et du poids de l'ascenseur, SMS recommande que l'installation soit effectuée par deux personnes au moins.
- Pour toute question relative à l'installation, contacter SMS, tél. +46 8 448 2660.



AVERTISSEMENTS IMPORTANTS !

- ATTENTION : Une mauvaise installation peut occasionner des blessures corporelles. Assurez-vous que l'élément de fixation et le plafond peuvent supporter quatre fois le poids total de l'ascenseur et du projecteur (max 36 kg).
- ATTENTION : Observez que certains éléments sont mobiles et que des câbles ou des doigts peuvent s'y coincer.
- ATTENTION : Observez qu'une mauvaise installation peut être à l'origine de blessures corporelles ou endommager l'ascenseur. L'ascenseur (sans le projecteur) pèse environ 24 kg.
- ATTENTION : Les prises électriques doivent être installées par un électricien. Alimentation 24V DC.
- NB : Vérifiez qu'aucun dommage n'a été occasionné par le transport et testez l'ascenseur avant son installation, voir la section « Test de l'ascenseur avant installation ».
- NB : Le plateau inférieur de l'ascenseur doit pouvoir être déplacé aisément, afin de garantir un fonctionnement sûr et régulier.

2 VÉRIFICATIONS

- a Le positionnement de l'ascenseur est déterminé par la position de l'écran de projection et les spécifications du projecteur.
- b Contrôler qu'il y a suffisamment de place pour l'installation et l'utilisation.
- c Contrôler qu'il y a suffisamment de place pour accéder à l'ascenseur et en assurer l'entretien.
- d Le poids maximal du projecteur doit être de 12 kg.

3 TESTER L'ASCENSEUR AVANT INSTALLATION

NB : L'ascenseur doit être inspecté avant d'être installé au plafond, pour vérifier qu'aucun dommage n'a été causé durant le transport et pour s'assurer de son bon fonctionnement.

- a Ouvrir le carton et vérifier qu'aucun dommage n'a été causé durant le transport.
- b Contrôler que le contenu est complet (voir liste des pièces en page 4) et vérifier la présence des différentes options.
- c Tester le fonctionnement de l'ascenseur avant de l'installer.

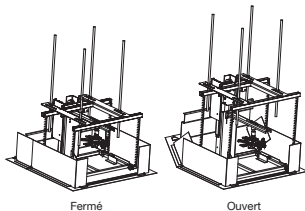

4 UNITÉ SUSPENDUE

SMS Secret est muni de (4) points de montage pour suspendre l'unité au plafond. L'installateur doit suivre les recommandations suivantes :

- 1 L'installateur doit s'assurer que les éléments de fixation et le plafond sont suffisamment solides pour supporter le poids de SMS Secret et du projecteur. Il est recommandé que les éléments de fixation et le plafond soient à même de supporter quatre (4) fois au moins le poids combiné de l'ascenseur et du projecteur (36 kg max.).
- 2 Le mode de fixation doit être adapté au type de matériau du plafond et garantir la stabilité du support, pour éviter que les vibrations et la traction répétée de l'unité fragilisent l'installation.
- 3 Après installation, la mobilité du plateau inférieur ne doit pas être entravée.
- 4 Ne pas utiliser l'ascenseur pour fixer ou soutenir des faux-plafond, luminaires, etc.
- 5 Contrôler que toutes les vis sont bien serrées et que les éléments extensibles sont correctement montés.
- 6 Avant de remettre le plafond en place, s'assurer que les câbles sont branchés et vérifier que l'ascenseur fonctionne correctement.

30

SPÉCIFICATIONS SMS SECRET

A Type : SMS Secret - LI010001

Hauteur de plafond minimale requise	400 mm
Hauteur de plafond maximale requise	930 mm
Taille maximale du projecteur (LxHxl)	360x140x320 mm
Taille du plateau inférieur	600x600 mm
Abaissement maximal	130 mm
Rotation	Jusqu'à 25°
Inclinaison	Jusqu'à 25°
Réglage avant/arrière	80 mm
Réglage gauche/droite	70 mm
Poids max. du projecteur	12 kg
Poids net (sans projecteur)	24 kg

B Spécifications Boîtier de commande

Tension d'entrée	230V ±6% / 50Hz
Consommation en mode veille	1.1W
Tension d'alimentation	5VDC ±5% 150mA
Température de service	5 - 45°C
Longueur du câble	3 m
Puissance 220VA / 9A / 24V @ 25°	10 % (1 min. MARCHÉ / 9 min. ARRÊT)
Configurations de stoppage	Interrupteur de fin de course Limiteur de température Limitation du courant

6 DIMENSIONS

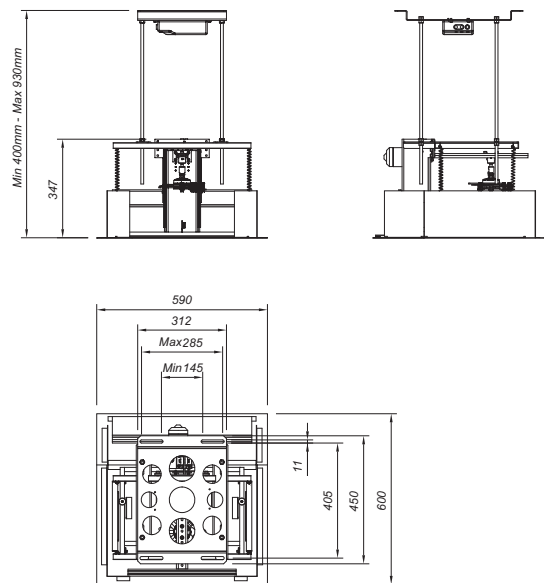

31

7 INSTALLATION

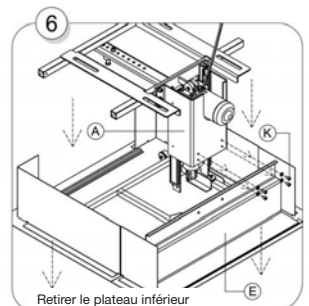
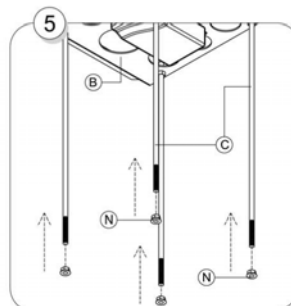
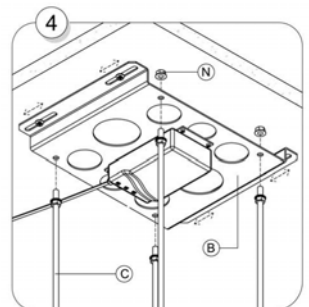
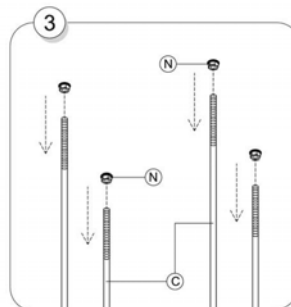
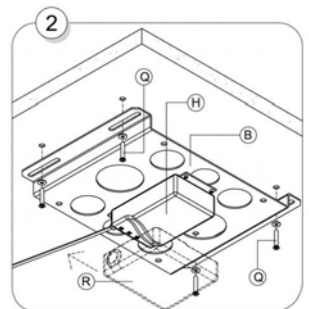
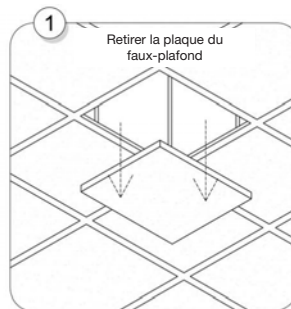
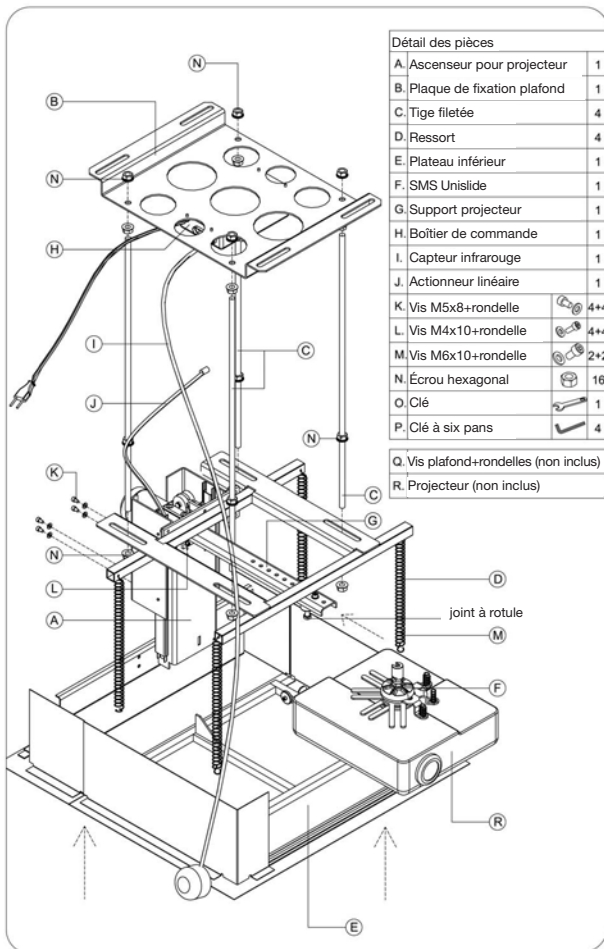

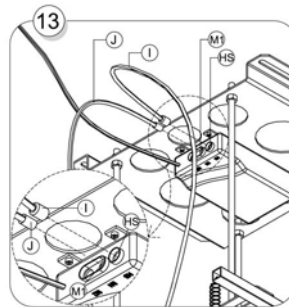
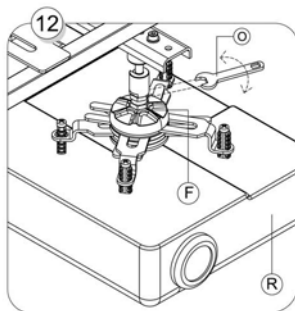
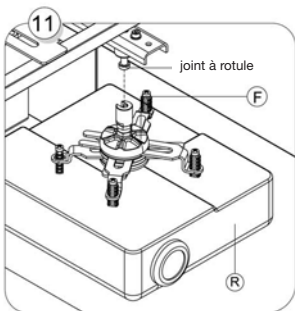
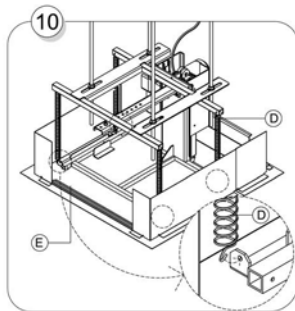
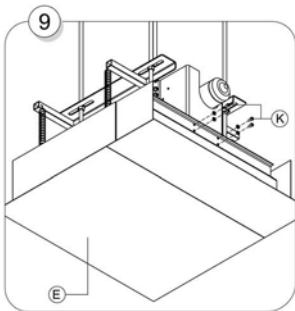
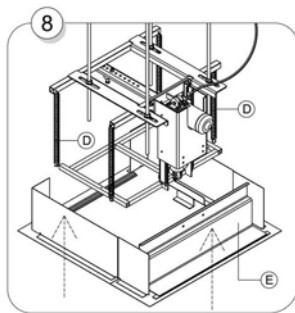
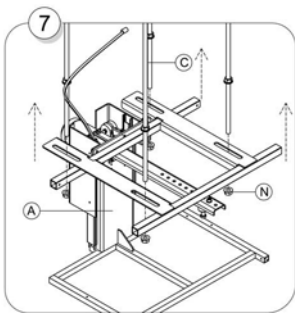

8 SYSTÈME INFRAROUGE

L'ascenseur se déplace à l'aide des flèches jusqu'à sa position la plus haute ou la plus basse. Deux positions peuvent aussi être programmées.

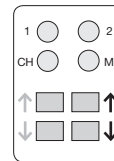

- 1 À l'aide de la flèche pointée vers le bas déplacez l'ascenseur jusqu'à sa position la plus basse.
- 2 Appuyez sur la touche « M » – puis sur la touche « 2 ».
- 3 À l'aide de la flèche pointée vers le haut déplacez l'ascenseur jusqu'à sa position la plus haute.
- 4 Appuyez sur la touche « M » – puis sur la touche « 1 ».
- 5 Les positions sont désormais programmées – « 1 » en haut « 2 » en bas.

Pour mettre l'ascenseur en position 1 ou 2, pressez deux fois très rapidement la touche « 1 » ou « 2 ».

Le système infrarouge a deux canaux, K1 et K2. Ceux-ci sont sélectionnés grâce à un bouton situé sur l'œil infrarouge. Il est possible de passer du canal 1 au canal 2 avec la télécommande, en appuyant sur la touche « CH » puis sur la touche « 1 » ou « 2 ». Une

seule télécommande infrarouge peut ainsi diriger deux ascenseurs.

NB ! Si l'œil infrarouge est positionné sur le canal K1, la télécommande doit l'être aussi.

9 SCHÉMA DE CONNEXION

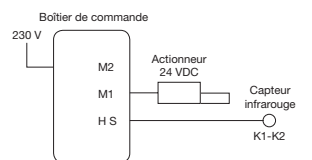

10 CONTACT

En cas de problème avec votre SMS Secret™, contactez soit votre fournisseur, soit directement la société SMS, en faisant une description complète du problème. Vous pouvez contacter SMS par téléphone du lundi au vendredi, entre 08h30 et 17h00 (Central European Time), au +46 8 448 2660. Si vous appelez en dehors de ces heures – laissez un message ainsi que votre numéro de téléphone, nous vous rappellerons.

11 GARANTIE

SMS Secret™ bénéficie d'une garantie de cinq ans. Elle ne couvre toutefois pas les dommages causés par des erreurs d'utilisation, des négligences ou des réparations effectuées par un électricien ou un installateur non agréé.

L'ascenseur pour projecteur est conçu pour des bureaux ou autre espace intérieur. Il ne doit pas être utilisé dans un environnement présentant des risques d'explosion. Si vous avez des questions sur les conditions de garantie, n'hésitez pas à contacter SMS Smart Media Solutions AB.

ANNEXE I : DÉCLARATION DE CONFORMITÉ CE/AEE



Nous,
SMS SmartMediaSolutions AB,
ADRESSE : Gamla Värmdövägen 6, PO Box 14, SE-131 06 Nacka, SUÈDE
TÉL. : +46-8-448 26 60, FAX : +46-8-448 26 61

déclarons sous notre seule responsabilité que le produit

TYPE D'ÉQUIPEMENT : Ascenseur électrique pour projecteur

NOM DE LA MARQUE : SMS

MODÈLE ET TYPE : SMS Secret,

auquel se réfère cette déclaration, satisfait aux dispositions des directives CE suivantes

- Directive CE Basse tension 73/23/CEE
- Directive CEM 89/336/CEE et 92/31/CEE
- Directive Machines 98/37/CEE

Nacka, 20-07-2006

Dan Berglund
P-DG



INSTRUCCIONES PARA LA INSTALACIÓN

SMS SECRET – SOPORTE MOTORIZADO DE TECHO.
PARA SER USADO EN OFICINAS Y OTROS INTERIORES.

1 ANTES DE EMPEZAR

- Lea las instrucciones antes de comenzar la instalación y usar el soporte. Lea también cuidadosamente las "Advertencias importantes".
- El soporte debe ser instalado paralelo al techo para garantizar un funcionamiento estable y seguro.
- Debido al peso y las dimensiones del soporte se necesitan al menos dos personas para su instalación.
- Si tiene dudas acerca de la instalación del soporte llámenos al teléfono +46 8 448 2660.



ADVERTENCIAS IMPORTANTES

- La instalación errónea del soporte puede resultar en lesiones personales. Asegúrese de que el techo soporta como mínimo cuatro veces el peso del proyector y el soporte combinados (máximo 36 kg).
- El soporte tiene partes móviles entre las que pueden quedar atrapados dedos y cables. La instalación errónea del soporte puede resultar en lesiones personales o en la rotura del equipo. El soporte pesa aproximadamente 24 kg sin el proyector.
- La instalación eléctrica debe ser hecha por un electricista. La unidad requiere 24V DC.
- Asegúrese de que el equipo no ha sufrido daños durante su transporte y compruebe su funcionamiento antes de la instalación, vea "Pruebe el soporte antes de su instalación".
- El espacio destinado al soporte debe ser suficiente para permitir el libre movimiento de la tapa inferior y garantizar el funcionamiento estable y seguro del equipo.

2. PLANIFICACIÓN

- Determine el lugar para la instalación del soporte teniendo en cuenta las especificaciones del proyector y la ubicación de la pantalla de proyecciones.
- Asegúrese de que existe espacio suficiente para la instalación y subsiguiente operación del soporte.
- Asegúrese de que existe espacio suficiente para acceder al equipo y proceder a su mantenimiento.
- El peso del proyector no debe exceder los 12 kg.

3 PRUEBE EL SOPORTE ANTES DE SU INSTALACIÓN

ATENCIÓN: Antes comenzar la instalación del soporte en el techo compruebe que el equipo está libre de daños y funciona correctamente.

- Abra el embalaje y controle si el equipo ha sufrido daños durante su transporte.
- Revise el contenido del embalaje con ayuda la lista en la página 4. Asegúrese que todos los componentes de la lista están incluidos.
- Pruebe el soporte antes de comenzar con su instalación.

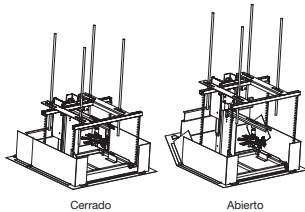

4 UNIDAD COLGANTE

SMS Secret está provisto de cuatro (4) puntos de anclaje para ser colgado del techo. Instrucciones para el instalador:

- Asegúrese de que tanto elemento de fijación elegido como el techo son lo suficientemente fuertes para soportar el peso de SMS Secret y del proyector. Como mínimo se recomienda que el elemento de fijación y el techo sean capaces de sostener cuatro (4) veces el peso del soporte y el proyector combinados (máximo 36 kg).
- El elemento de fijación debe ser adecuado al material del techo y garantizar una fijación estable para que las vibraciones y el uso repetido no debiliten la instalación.
- El libre movimiento de la tapa inferior no debe verse entorpecido una vez que el soporte haya sido instalado.
- No use el soporte para fijar o sostener el falso techo, lámparas, etc.
- Compruebe que todos los tornillos están bien ajustados y que los muelles han sido instalados.
- Compruebe que todos los cables están conectados y que el soporte funciona correctamente antes de colocar el falso techo.

5 ESPECIFICACIONES DE SMS SECRET

A Modelo: SMS Secret - LI010001

Separación mínima entre el falso techo y el techo	400 mm
Separación máxima entre el falso techo y el techo	930 mm
Dimensiones máximas del proyector (LxAxH)	360x140x320 mm
Dimensiones de la tapa inferior	600x600 mm
Longitud del cable	130 mm
Rotación del proyector	25° como máximo
Inclinación del proyector	25° como máximo
Ajuste frontal	80 mm
Ajuste lateral	70 mm
Peso máximo del proyector	12 kg
Peso neto (sin el proyector)	24 kg

B Especificaciones técnicas de la unidad de control

Tensión de alimentación	230 V ± 6 % a 50 Hz
Consumo en stand by	1,1W
Tensión de funcionamiento	5 V DC ± 5 % a 150 mA
Temperatura de funcionamiento	De 5° C a 45° C
Longitud del cable	3 m
Potencia 220VA/9A/24V@ 25°	10 % (1 min. encendido / 9 min. apagado)
Configuraciones de parada	Interruptor de límite de carrera
	Protección contra sobrecalentamiento
	Bajo voltaje

6 DIMENSIONES

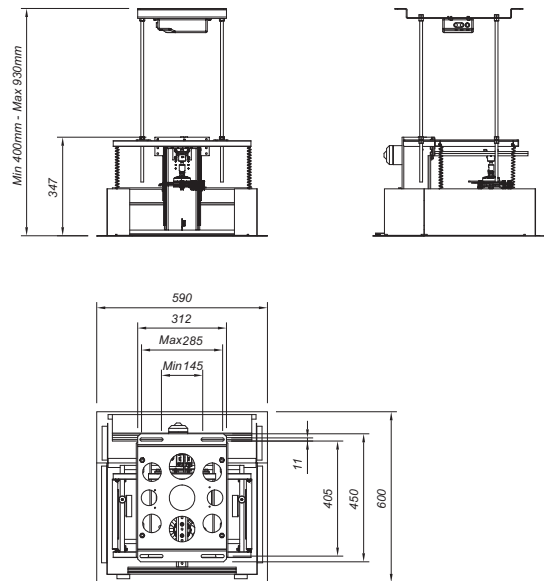

7 INSTALACIÓN

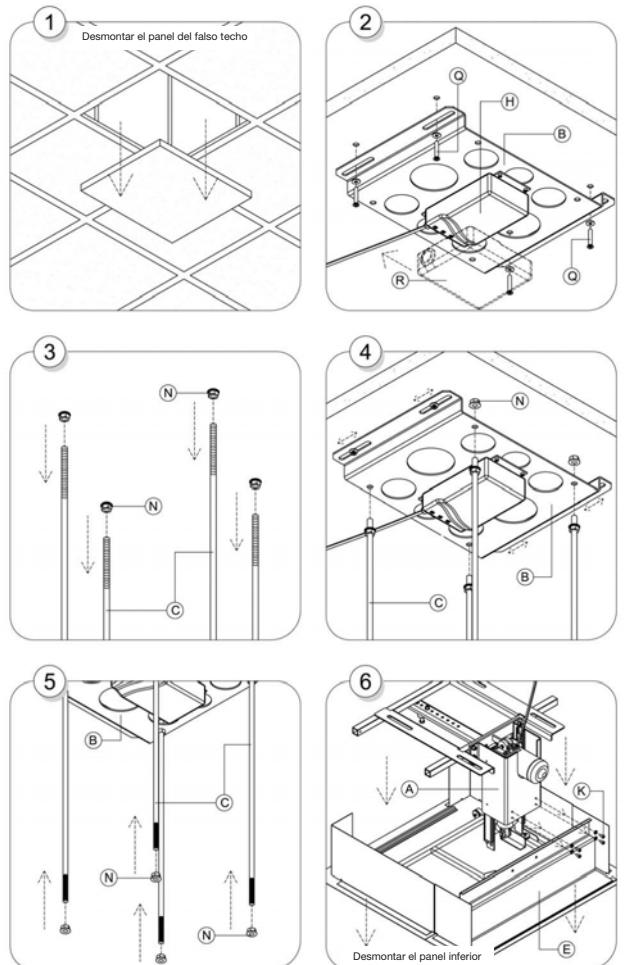
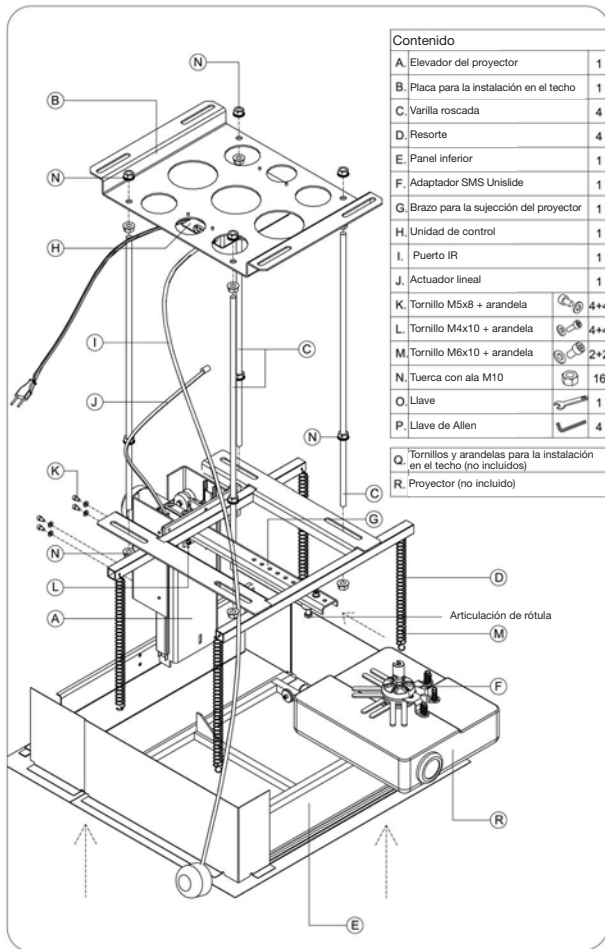

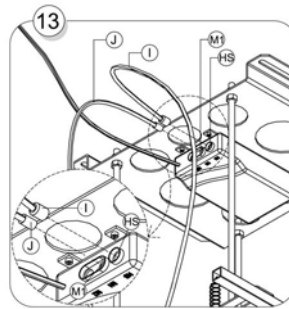
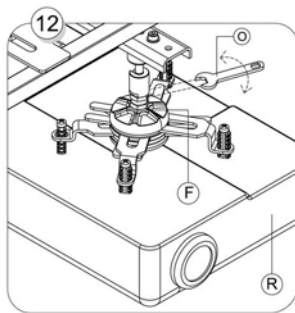
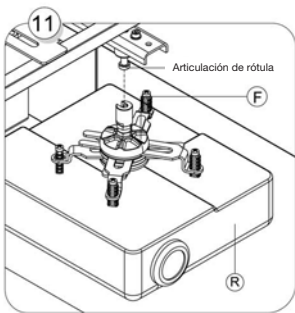
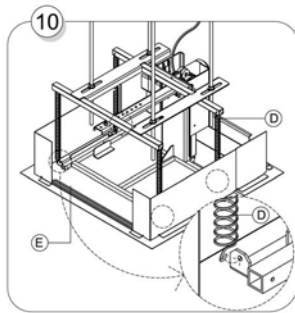
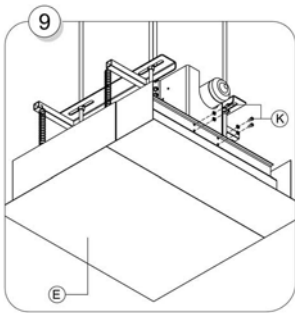
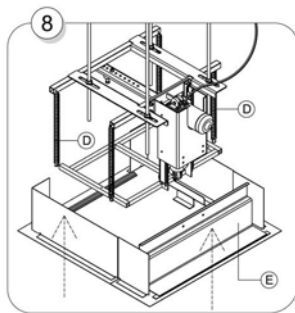
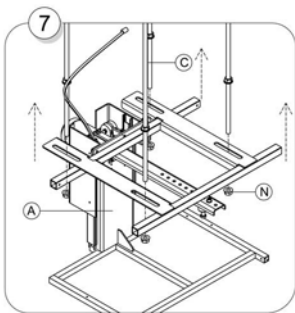

continuación "1" o "2". La selección de canal en el control remoto permite la operación a distancia de dos soportes.

9 DIAGRAMA DE CONEXIÓN

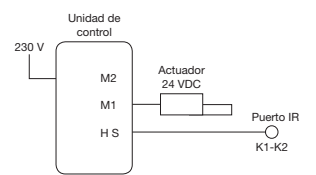

8 PUERTO IR Y MANDO A DISTANCIA

El soporte puede ser subido y bajado hasta sus posiciones límite usando las flechas hacia arriba y hacia abajo.

ATENCIÓN: El soporte y el control remoto deben estar en el mismo canal para la operación del soporte.

10 CONTACTO

Si se presentara algún problema con SMS Secret™ dirijase al vendedor o a SMS directamente con una descripción detallada del mismo. Llámenos a SMS lunes a viernes de 08:30 a 17:00 (CET) al teléfono +46 8 448 2660. Si llama fuera de ese horario deje un mensaje y su número de teléfono y lo contactaremos de vuelta.

11 GARANTÍA

La garantía de SMS Secret™ se extiende a cinco años. Los daños ocasionados por maltratos, descuidos o reparaciones realizadas por un electricista o instalador no autorizado no están cubiertos por la garantía. El soporte ha sido diseñado para ser usado en oficinas u otros interiores. El soporte no debe ser usado donde haya riesgo de explosión. Si tiene preguntas relacionadas con la garantía contacte a SMS Smart Media Solutions AB.

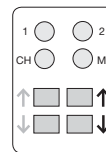

Para programar dos posiciones (arriba y abajo) en el control remoto haga lo siguiente:

- 1 Utilice la flecha hacia abajo para llevar el soporte a la posición inferior.
- 2 Apriete el botón "M" y a continuación el "2".
- 3 Utilice la flecha hacia arriba para llevar el soporte a la posición superior.
- 4 Apriete el botón "M" y a continuación el "1".
- 5 "1" ha quedado programado como "arriba" y "2" como "abajo".

Para subir o bajar el soporte hasta las posiciones programadas apriete dos veces seguidas los botones "1" o "2".

El puerto IR en el soporte tiene dos canales: K1 y K2. Para elegir alguno de los dos canales use el botón del puerto. También es posible cambiar del canal 1 al canal 2 (y viceversa) en el aparato de control remoto. Para ello apriete "CH" y a

APÉNDICE I: DECLARACIÓN DE CONFORMIDAD SEGÚN LA C.E. Y LA A.E.M.A.



Nosotros, SMS SmartMediaSolutions AB,
DIRECCIÓN: Gamla Värmdövägen 6, PO Box 14, SE-131 06 Nacka, SUECIA
TELÉFONO: +46-8-448 26 60, FAX: +46-8-448 26 61

declaramos bajo nuestra exclusiva responsabilidad la conformidad del producto:

EQUIPO: Soporte motorizado de techo

MARCA: SMS

MODELO: SMS Secret

al que se refiere esta declaración de acuerdo con las disposiciones de las siguientes directivas del Consejo de Europa:

- Directiva 73/23 CEE (Baja Tensión)
- Directiva 92/31/CEE por la que se modifica la Directiva 89/336/CEE (Compatibilidad Electromagnética)
- Directiva 98/37/CEE (Seguridad de las Máquinas)

Nacka, 20-07-2006

Dan Berglund
Director de Marketing



ISTRUZIONI PER L'INSTALLAZIONE

SMS SECRET – ELEVATORE MOTORIZZATO PER VIDEOPROIETTORI
DA USARE IN UFFICI/AMBIENTI AL CHIUSO.

1 PRIMA DI INIZIARE

- N.B.: leggete le istruzioni prima di iniziare l'installazione o di mettere in azione l'elevatore. Leggere attentamente gli "Avvertimenti importanti".
- N.B.: per poter funzionare in modo regolare ed affidabile, l'elevatore deve essere installato parallelamente al soffitto.
- A causa delle dimensioni e del peso dell'elevatore, SMS raccomanda che siano almeno due persone ad effettuare l'installazione.
- Se avete domande riguardo l'installazione, chiamate SMS al numero +46 8 448 26 60.



AVVERTIMENTI IMPORTANTI!

- **ATTENZIONE:** un'installazione erranea può causare danni alle persone. Assicuratevi che gli elementi di fissaggio ed il soffitto possano sopportare quattro volte il peso combinato dell'elevatore e del proiettore (max 36 kg).
- **ATTENZIONE:** fate attenzione alle parti mobili nelle quali è possibile che restino schiacciate dita o cavi.
- **ATTENZIONE:** c'è rischio di danni a persone o all'elevatore se lo stesso viene installato in modo erraneo. L'elevatore (senza proiettore) pesa circa 24 kg.
- **ATTENZIONE:** le prese elettriche devono essere installate da un elettricista. L'unità va a 24V DC.
- N.B.: controllate che non ci siano danni dovuti al trasporto e sottoponete a test l'elevatore, vedere "Test dell'elevatore prima dell'installazione".
- N.B.: il pannello inferiore dell'elevatore deve potersi muovere liberamente per assicurare un funzionamento costante ed affidabile.

2 PIANIFICAZIONE

- Decidete dove posizionare l'elevatore in base a dove si trova il telo su cui si proietta ed alle specifiche del proiettore.
- Controllate che ci sia spazio sufficiente per installare e far funzionare l'elevatore.
- Controllate che ci sia spazio sufficiente per poter raggiungere l'elevatore e sottoporlo a manutenzione.
- Il peso massimo del proiettore è 12kg.

3 TEST DELL'ELEVATORE PRIMA DELL'INSTALLAZIONE

N.B.: prima di installare l'elevatore nel soffitto esso deve essere ispezionato per accertarsi che non presenti danni derivanti dal trasporto e che funzioni in maniera soddisfacente.

- Aprire la scatola e controllare la presenza di eventuali danni dovuti al trasporto.
- Controllate che il contenuto sia completo, in base alla lista a pag 4, e che siano presenti eventuali accessori scelti.
- Provate a far funzionare l'elevatore prima dell'installazione.

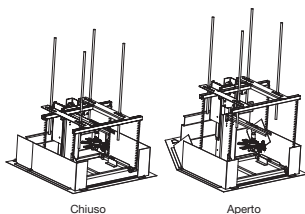

4 UNITÀ APPESA

SMS Secret è dotato di quattro (4) punti di montaggio per appendere l'unità al soffitto. Chi installa l'elevatore deve attenersi alle seguenti linee guida:

- Assicuratevi che gli elementi di fissaggio ed il soffitto siano sufficientemente forti per sostenere SMS Secret e il proiettore. Si raccomanda che essi possano sostenere almeno quattro (4) volte il peso combinato dell'elevatore e del proiettore (max 36 kg).
- Il metodo di fissaggio deve essere adatto al materiale del soffitto e deve garantire un inserimento stabile in modo che vibrazioni o trazioni scorrette dell'unità non indeboliscano l'installazione.
- Il movimento del pannello di fondo non deve essere bloccato dopo l'installazione.
- Non usate l'elevatore per fissare o sostenere controsoffitti, impianti d'illuminazione, ecc.
- Controllate che tutte le viti siano ben strette e che le molle siano montate correttamente.
- Non aprontate l'apertura nel soffitto prima di aver collegato tutti i cavi e di aver provato il funzionamento dell'elevatore senza notare problemi.

46

5 SPECIFICHE SMS SECRET

A Tipo: SMS Secret - LI010001

Alt. min. richiesta dell'apertura nel soffitto	400 mm
Alt. max. richiesta dell'apertura nel soffitto	930 mm
Dimensioni max del proiettore (BxHxD)	380x140x320 mm
Dimensioni del pannello di fondo	600x600 mm
Lunghezza della corsa	130 mm
Rotazione	Fino a 25°
Inclinazione	Fino a 25°
Regolazione in avanti/indietro	80 mm
Regolazione a sinistra/ a destra	70 mm
Peso max del videoproiettore	12 kg
Peso netto (videoproiettore escluso)	24 kg

B Specifiche Pannello di controllo

Tensione di alimentazione	230V ±6% / 50Hz
Consumo in stand-by	1,1W
Tensione d'uso	5VDC ±5% 150mA
Temperatura d'uso	5 - 45°C
Lunghezza del cavo	3m
Capacità 220VA / 9A / 24V @ 25°	10 % (1 min. PÅ / 9 min. AV)
Configurazioni di fermata	Interruttore posizione finale
	Protezione anti-surriscaldamento
	Limitazione della corrente

6 DIMENSIONI

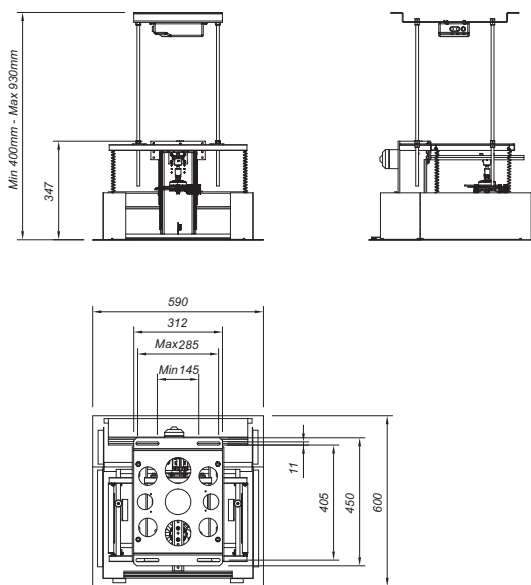

47

7 INSTALLAZIONE

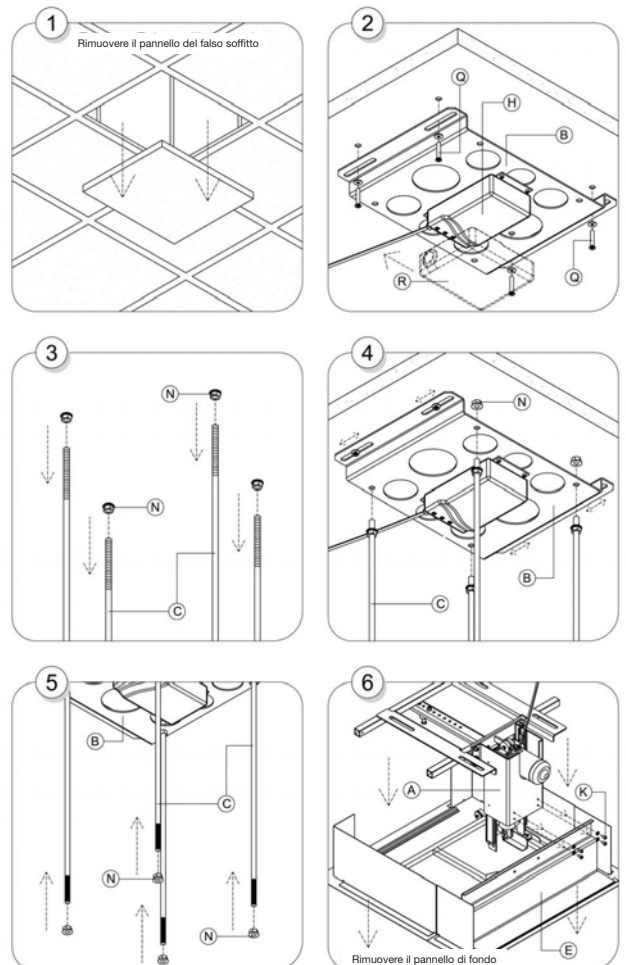
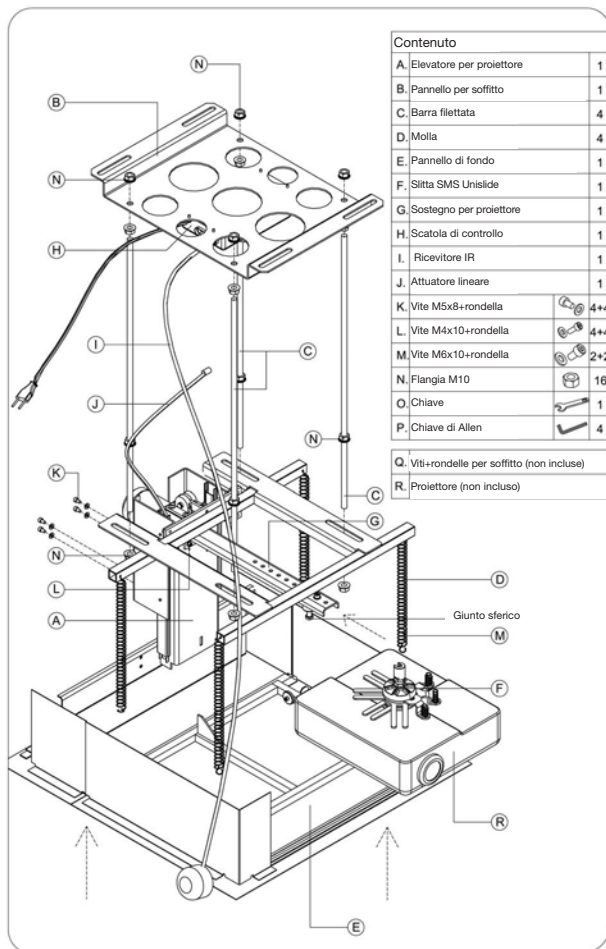

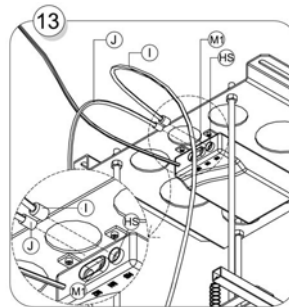
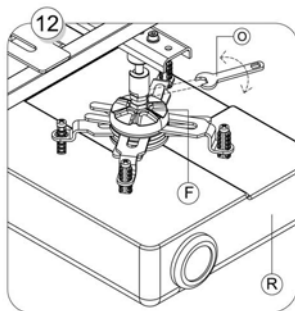
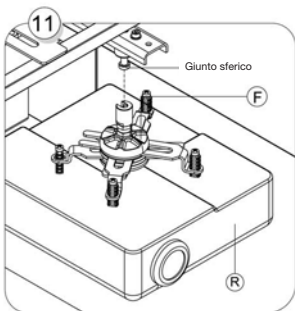
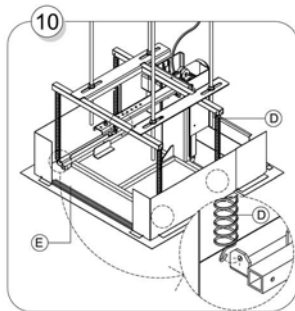
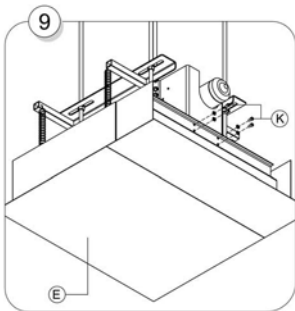
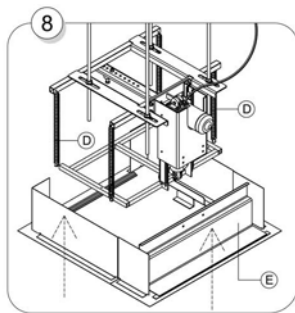
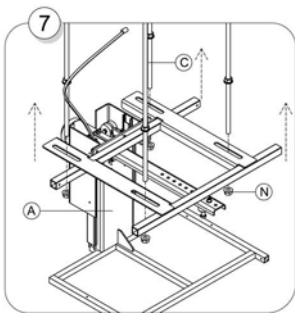

9 DIAGRAMMA DELLE CONNESSIONI

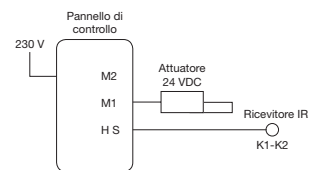

10 CHI CONTATTARE

Se incontrate dei problemi con SMS Secret™, mettetevi in contatto con il vostro fornitore o direttamente con SMS, fornendo una descrizione completa del problema. Potete telefonare a SMS tra le 08:30 e le 17:00 (Central European Time), dal lunedì al venerdì al numero +46 8 448 2660. Al di fuori di questi orari potete lasciare un messaggio ed il vostro numero di telefono e vi contatteremo appena possibile.

11 GARANZIA

SMS Secret™ è coperto da una garanzia di cinque anni. Essa non copre l'uso erraneo, la negligenza o le riparazioni effettuate da un elettricista o altro installatore non autorizzato. L'elevatore per proiettori è destinato agli uffici ed altri ambienti al chiuso. Non deve essere usato in ambiente esplosivo. Se avete domande riguardanti la garanzia, contattate SMS Smart Media Solutions AB.

8 SISTEMA IR

L'elevatore può essere azionato con i tasti con la freccia e portato verso l'alto o verso il basso fino a raggiungere le posizioni finali.

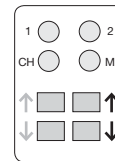

Si possono inoltre programmare due posizioni.
 1 Portate l'elevatore alla posizione più bassa con la freccia che indica verso il basso.
 2 Premete il tasto "M" - e quindi il tasto "2".
 3 Portate l'elevatore alla posizione più bassa con la freccia che indica verso l'alto.
 4 Premete il tasto "M" - e quindi il tasto "1".
 5 Ora le posizioni sono programmate - "1" in alto e "2" in basso.

Per portare l'elevatore alle posizioni memorizzate 1 e 2 è necessario premere due volte in rapida successione il tasto "1" o "2".

Il sistema IR ha due canali, K1 e K2. Essi vengono scelti con un pulsante sull'occhio IR. E' possibile passare dal canale 1 al 2 con il telecomando spingendo il tasto "CH" e quindi "1" o "2". Un telecomando IR può quindi controllare due elevatori.

OBS! Se l'occhio IR è programmato sul canale K1, anche il telecomando deve esserlo.

APPENDICE I: EC/EEA DICHIARAZIONE DI CONFORMITÀ



I sottoscritti

SMS SmartMediaSolutions AB,

INDIRIZZO: Gamla Värmdövägen 6, PO Box 14, SE-131 06 Nacka, SVEZIA

TEL.: +46-8-448 26 60, FAX: +46-8-448 26 61

dichiarano, sotto la loro unica responsabilità, che il prodotto

TIPO DI PRODOTTO: Elevatore motorizzato per videoproiettori

MARCA: SMS

MODELLO e TIPO: SMS Secret

al quale si riferisce questa dichiarazione, è conforme alle norme previste dalle seguenti direttive CEE:

- EC Direttiva sulla bassa tensione 73/23/CEE
- EMC Direttiva 89/336/CEE & 92/31/CEE
- MD 98/37/CEE

Nacka, 20-07-2006

Dan Berglund
Direttore Generale



ASENNUSOHJEET

SMS SECRET – MOOTTOROITU PROJEKTORIHISSI
KÄYTETTÄVÄKSI TOIMISTOISSA TAI MUISSA SISÄTILOISSA.

1 ENNEN ALOITTAMISTA

- HUOM: Lue ohjeet ennen asennuksen ja hissin käytön aloittamista. Lue tarkasti kappale "Tärkeitä varoituksia".
- HUOM: Vakaan ja luotettavan toiminnan takaamiseksi tulee hissi asentaa täysin vaakasuoraan katon kanssa.
- SMS suosittelee hissin koon ja painon vuoksi, että asennuksen osallistuu vähintään kaksi henkilöä.
- Jos sinulla on asennusta koskevia kysymyksiä, soita SMS:lle numeron: +46 8 448 26 60.



TÄRKEITÄ VAROITUKSIA!

- VAROITUS: Virheellinen asennus saattaa aiheuttaa henkilövahinkoja. Tarkista, että kiinnitysosat ja katto pysyvät kantamaan neljä kertaa hissin ja projektorin yhteen lasketun painon (maks. 36 kg).
- VAROITUS: Pidä mielessä, että hisissä on liikkuvia osia ja että sormet sekä johdot saattavat sen vuoksi joutua puristuksiin.
- VAROITUS: Pidä mielessä loukkaantumisriski ja riski hissin vahingoittumisesta, jos hissi asennetaan väärin. Hissi painaa (ilman projektoria) noin 24 kg.
- VAROITUS: Sähköliitännät tulee teetää valtuutetulla sähkömiehellä. Hissiiä käytetään 24 voltin tasavirralla.
- HUOM: Tarkista onko hisissä kuljetusvahinkoja ja testaa hissi ennen sen asentamista, lue lisää kappaleesta "Hissin testaus ennen asennusta".
- HUOM: Hissin pohjapaneelin pitää päästä liikkumaan esteettömästi sen vakaan ja luotettavan toiminnan varmistamiseksi.

2 ASENNUKSEN SUUNNITTELU

- Hissin sijainti päätetään valkokankaan sijainnin ja projektorin teknisten ominaisuuksien perusteella.
- Varmista, että tilaa on riittävästi asennukseen ja käyttöön.
- Tarkista, että hissilie pääsee helposti sen tarkistamista ja huoltoa varten.
- Projektorin maksimipaino on 12 kg.

3 HISSIN TESTAUS ENNEN ASENTAMISTA

HUOM: Ennen hissin asentamista kattoon hissi tulee tarkistaa kuljetusvaurioiden ja sen tyydyttävän toiminnan suhteen.

- Avaa kuljetuspakkaus ja tarkista, onko hisissä kuljetusvaurioita.
- Tarkista sivulla 4 olevan osaluettelon mukaisesti, että kaikki osat ja mahdolliset lisätarvikkeet ovat mukana.
- Koekäytä hissi ennen asennusta.

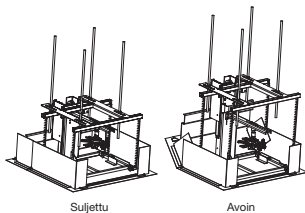

Suljettu

Avoin

4 RIIPPUVA YKSIKKÖ

SMS Secret on varustettu (4) asennuspisteellä kattoasennusta varten. Asentajan tulee muistaa seuraavat ohjeet:

- Asentajan tulee varmistaa, että kiinnitysosat ja katto ovat riittävän vahvoja kantamaan SMS Secretin ja projektorin. Suosituskäyttö on, että kiinnitysosien ja katon pitäisi pystyä kantamaan neljä (4) kertaa hissin ja projektorin yhteenlasketun painon (maks. 36 kg).
- Kiinnitysmenetelmä tulee sovitaa kattomateriaaliin ja taata vakaa kiinnitys siten, etteivät tärinät eikä väärin suoritettu laitteiston vetäminen heikennä asennusta.
- Mikään ei saa estää pohjapaneelin liikettä asennuksen jälkeen.
- Älä käytä hissiä sisäkaton tai kattolamppujen kiinnittämiseen tai tukemiseen.
- Varmista, että kaikki ruuvit on kiristetty ja että jouset on asennettu kunnolla.
- Älä suorita sisäkaton paneelin yms. takaisin-asennusta loppuun ennen kuin kaikki johdot ovat paikallaan ja ennen kuin hissiä on koekäytetty ilman huomautuksia.

5 SMS SECRETIN TEKNISET TIEDOT

A Tyypit: SMS Secret - LI010001

Sisäkaton tarpeellinen minimikorkeus	400 mm
Sisäkaton tarpeellinen maksimikorkeus	930 mm
Projektorin maksimikoko (L x K x S)	360x140x320 mm
Pohjapaneelin koko	600x590 mm
Laskeuma	130 mm
Kierätettävyyden sivusuunnassa	Aina 25°
Kallistettavuus	Aina 25°
Siirtoväli taakse/eteenpäin	80 mm
Siirtoväli vasemmalle/oikealle	70 mm
Projektorin maksimipaino	12 kg
Nettopaino (ilman projektoria)	24 kg

B Ohjausrasian tekniset tiedot

Syöttöjännite	230V ±6% / 50Hz
Tehonkulutus valmistilassa	1,1W
Käyttöjännite	5 V:n tasavirta ±5 %
Käyttölämpötila	150 mA
Johdon pituus	5 - 45°C
	3 m
Käyttökapasiteetti 220V/9A/24V @ 25°	10 % (1 min PÄÄLLÄ /9 min PÄÄLTÄ)
Pysäytystoiminnot	Ääriasetonkatkaisija
	Ylikuumenemissuoja
	Virmanrajotin

6 MITAT

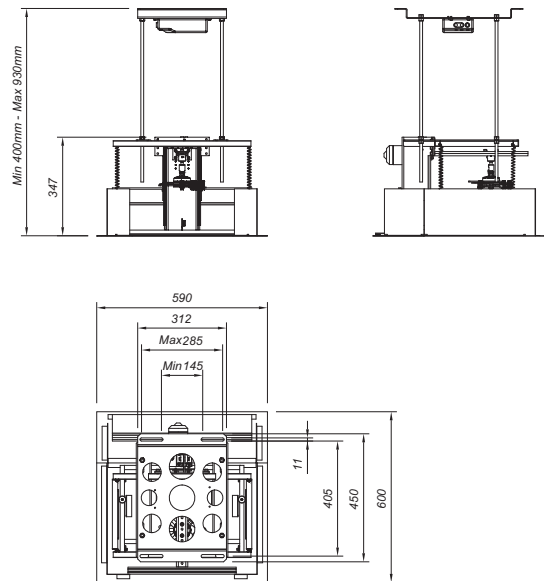

7 ASENNUS

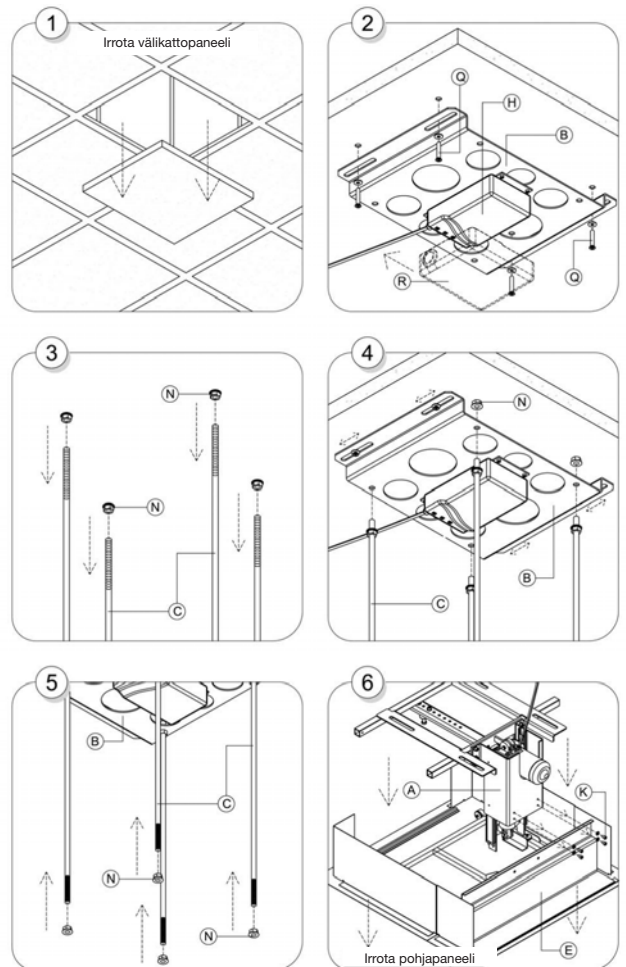
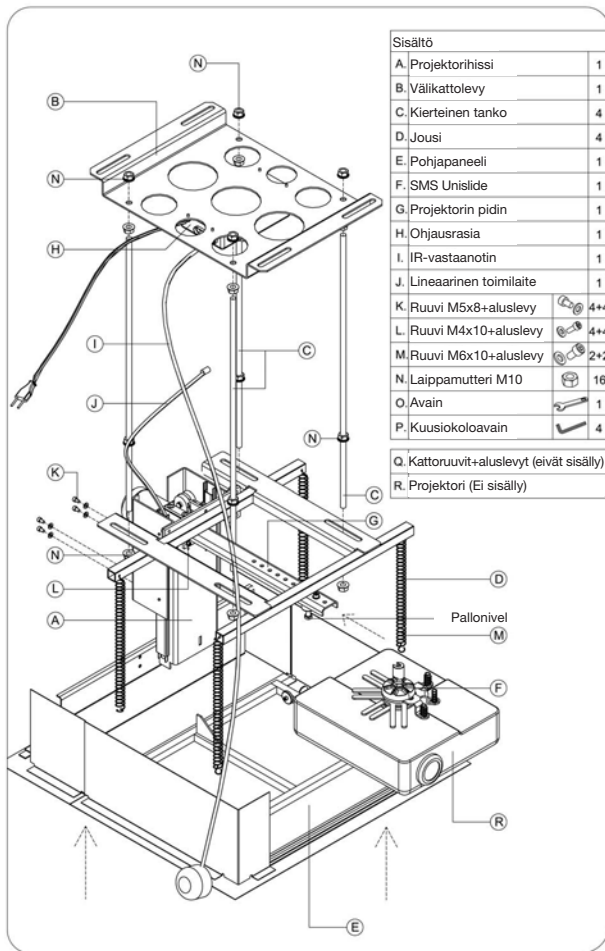

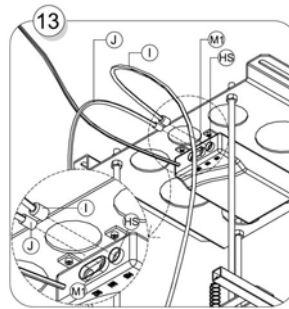
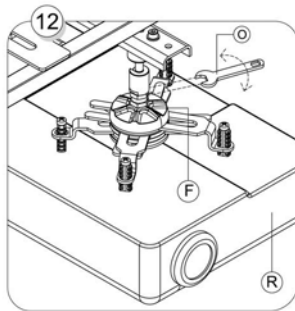
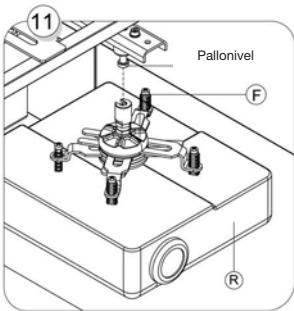
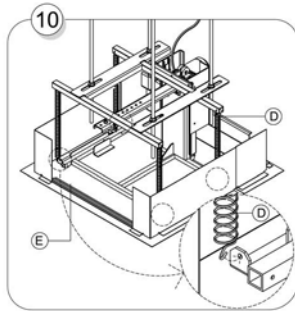
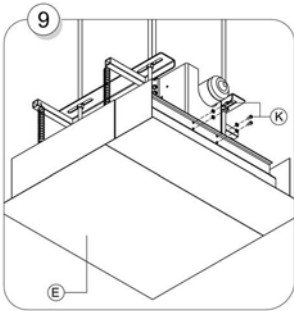
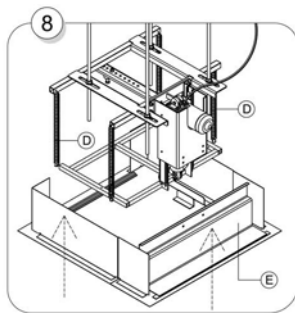
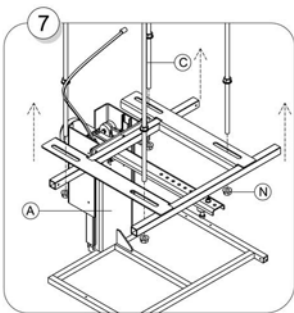

HUOM! Jos IR-anturi on asetettu kanavalle K1, myös kauko-ohjaimessa tulee olla sama asetus.

9 KYTKENTÄKAAVIO

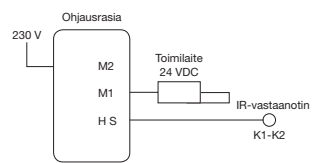

10 YHTEYSTIEDOT

Mikäli SMS Secret™ -laitteen käytössä syntyy ongelmia, ota yhteys tavaran toimittajaasi tai suoraan SMS:ään ja kuvaava ongelma kokonaisuudessaan. Voit soittaa SMS:lle klo 8.30-17.00 (Keski-Euroopan aikaa), maanantaista perjantaihin, numeroon +46 8 448 2660. Jos soitat muulloin kuin näinä aikoina – jätä viesti ja puhelinnumerosi, niin palaamme asiaan.

11 TAKUU

SMS Secret™ -laitetta koskee 5 vuoden takuu. Se ei kata väärinkäyttöä, huolimattomuutta eikä valuuttamattoman sähkömiehen tai asentajan suorittamaa korjausta. Projektorihissi on tarkoitettu käytettäväksi toimisto- ja muissa sisätiloissa. Sitä ei saa käyttää räjähdysalttiissa paikoissa. Jos sinulla on kysyttävää takuusta, ota yhteys SMS Smart Media Solutions AB:hen.

8 IR-JÄRJESTELMÄ

Hissi voidaan siirtää nuolinäppäimillä ylös tai alas ääriasentoon. Tämän lisäksi voidaan ohjelmoida kaksi asentoa.

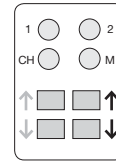

- 1 Siirrä hissi alimpaan asentoon alasnuolinäppäimellä.
- 2 Paina "M"-näppäintä – ja sen jälkeen "2"-näppäintä.
- 3 Siirrä hissi ylämpään asentoon ylänuolinäppäimellä.
- 4 Paina "M"-näppäintä – ja sen jälkeen "1"-näppäintä.
- 5 Nyt nämä asennot on ohjelmoitu – "1" on ylä- ja "2" ala-asento.

Hissin siirtämiseen muistipaikkoihin 1 tai 2 vaaditaan kaksi näppäimen "1" tai "2" nopeaa peräkkäistä painallusta.

IR-järjestelmässä on kaksi kanavaa, K1 ja K2. Nämä valitaan IR-anturissa olevalla painikkeella.

Kanavien 1 ja 2 välillä voidaan siirtyä kauko-ohjaimen avulla painamalla ensin näppäintä "CH" ja sen jälkeen näppäintä "1" ja "2". Yhdellä IR-kauko-ohjaimella voidaan ohjata kahta hissiä.

LIITE I: EC/EEA VAATIMUSTENMUKAISUUSVAKUUTUS



Me,
SMS SmartMediaSolutions AB,
OSOITE: Gamla Värmdövägen 6, PO Box 14, SE-131 06 Nacka, SWEDEN
PUHELIN: +46-8-448 26 60, FAKSI: +46-8-448 26 61
vakuutamme yksinomaan omalla vastuullamme, että seuraava tuote:
LAITETYYPPI: Moottoroitu projektorihissi
TUOTEMERKKI: SMS
MALLI ja TYYPPI: SMS Secret,
johon tämä vakuutus liittyy, on seuraavien EY-direktiivien vaatimusten mukainen:
• EY-pienjännitedirektiivi 73/23/EEC
• EMC-direktiivi 89/336/EEC & 92/31/EEC
• MD 98/37/EEC

Nacka, 2006-07-20

Dan Berglund
Toimitusjohtaja



Инструкция по инсталляции

SMS Secret – Моторизированный лифт для проекторов
Для использования в офисе

1 Перед началом

- ВАЖНО: Прочитайте инструкцию перед началом инсталляции и перед запуском лифта. Внимательно прочитайте «Важные предупреждения».
- ВАЖНО: Для равномерной и надёжной работы лифта он должен быть инсталлирован параллельно потолку.
- По причине больших размеров и тяжеловесности лифта, SMS рекомендует инсталлировать его в составе минимум двух человек.
- По любым вопросам, касающимся инсталляции, звоните SMS по телефону +46 8 448 2660.



Важные предупреждения!

- a Расположение лифта планируется исходя из расположения экрана и технических данных проектора.
- b Проверьте, имеется ли достаточно места для инсталляции и работы лифта.
- c Проверьте, имеется ли достаточно места для свободного доступа к лифту в целях его обслуживания.
- d Вес проектора не должен превышать 12 кг.

2 Планировка

- a Расположение лифта планируется исходя из расположения экрана и технических данных проектора.
- b Проверьте, имеется ли достаточно места для инсталляции и работы лифта.
- c Проверьте, имеется ли достаточно места для свободного доступа к лифту в целях его обслуживания.
- d Вес проектора не должен превышать 12 кг.

3 Проверка лифта перед инсталляцией

ВАЖНО: Перед инсталляцией лифта на потолке проверьте, не повреждён ли он во время перевозки, а так же работает ли он нормально.

- a Откройте коробку и проверьте, не повреждён ли лифт во время перевозки.
- b Проконтролируйте содержимое упаковки согласно списку на странице 4, а также наличие заказанных Вами дополнительных деталей или принадлежностей.
- c Произведите пробный запуск лифта перед его инсталляцией.

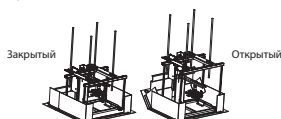

4 Подвесная конструкция

SMS Secret снабжён четырьмя (4) соединительными пунктами для подвешивания его к потолку. Примите во внимание следующие советы по инсталляции:

- 1 Проконтролируйте, что крепежные элементы и потолок достаточно сильны, чтобы удержать лифт SMS Secret и проектор. Рекомендуется, чтобы крепежные элементы и потолок удерживали как минимум в четыре раза больше совместного веса лифта и проектора (максимальный вес 36 кг).
- 2 Метод укрепления должен соответствовать материалу потолка и обеспечивать настолько надёжное укрепление лифта, что вибрации и излишнее движение лифта не способны ослабить инсталляцию.
- 3 Движение нижней панели не должно быть заблокировано после инсталляции.
- 4 Не используйте лифт для укрепления или поддержки внутреннего потолка, люстр и т.п.
- 5 Проконтролируйте, что все болты как следует завинчены и оси надёжно монтированы.
- 6 Не укрепляйте внутренний потолок до подключения всех необходимых проводов и проверки нормальной работы лифта.

5 Техническая информация SMS Secret

A Тип: SMS Secret - LI010001

Минимальная высота внутреннего потолка	400 мм
Максимальная высота внутреннего потолка	930 мм
Максимальный размер проектора (ШирхВисхГлуб)	360x140x320 мм
Размер нижней панели	600x600 мм
Длина подвёмника	130 мм
Угол наклона	До 25°
Угол поворачивания	До 25°
Регулировка вперёд/назад	80 мм
Регулировка влево/вправо	70 мм
Максимальный вес проектора	12 кг
Вес без проектора	24 кг

B Техническая информация Control Box

Напряжение в адаптере	230V ±6% / 50Hz
Расход энергии в системе Standby	1,1W
Напряжение при работе лифта	5VDC ±5% 150mA
Температура при работе лифта	5 - 45°C
Длина кабеля	3m
Мощность работы 220VA / 9A / 24V @ 25°	10 % (1 min. PA / 9 min. AV)
Ограничительные устройства	Ограничитель крайнего положения Защита от перегрева Ограничитель тока

6 Размеры

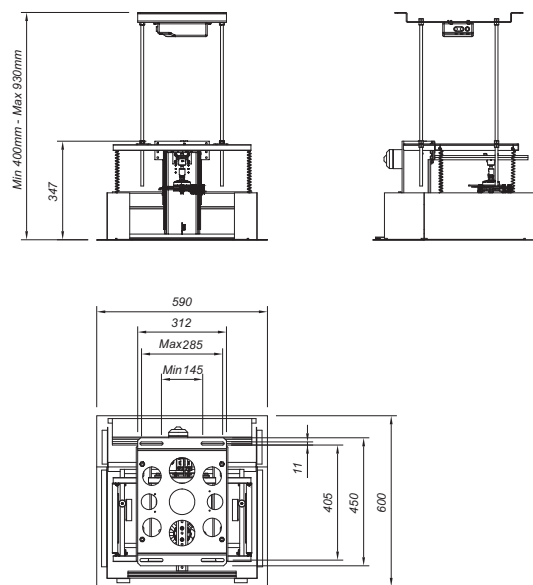

7 Размеры

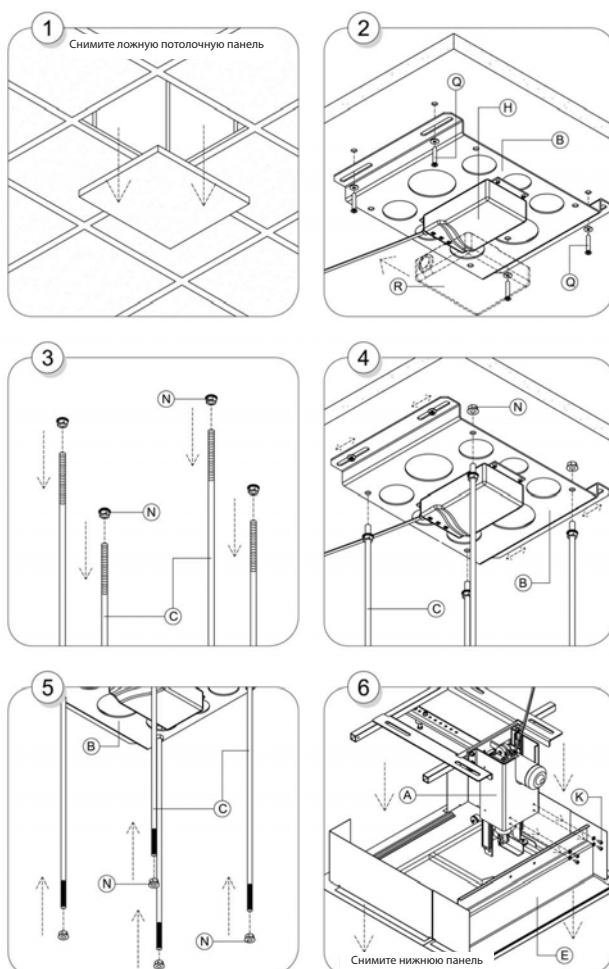
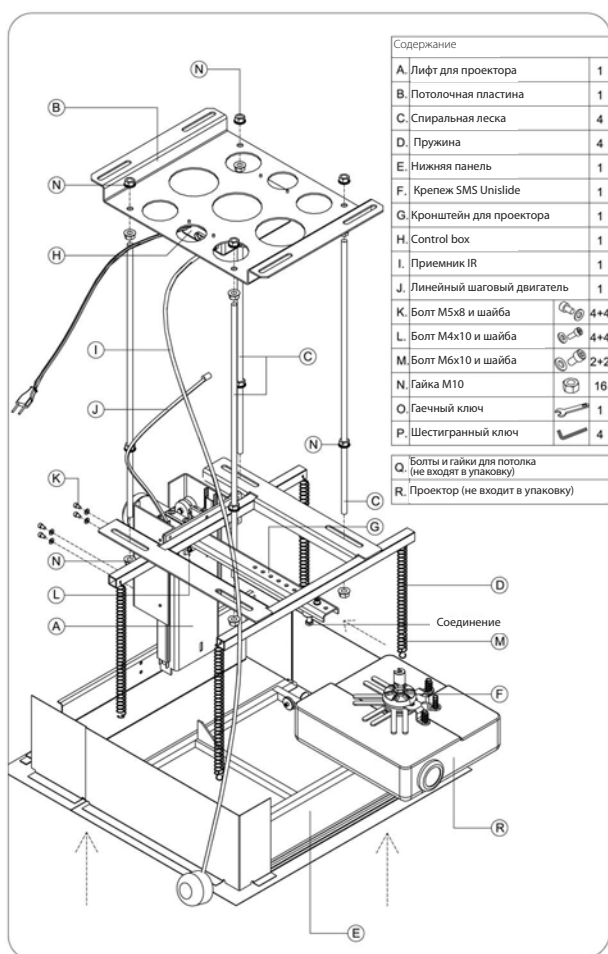

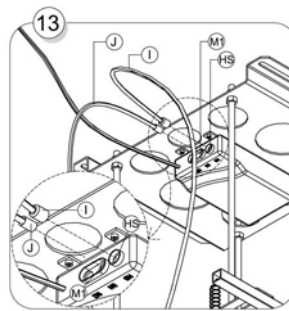
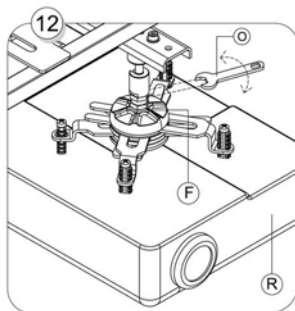
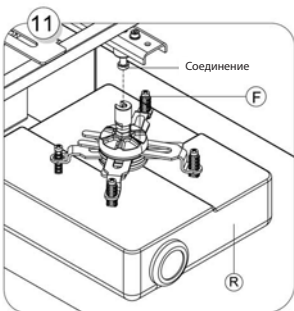
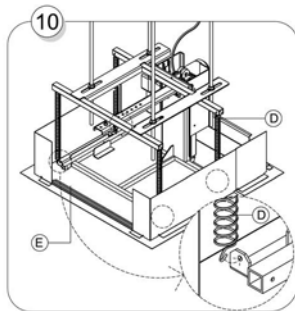
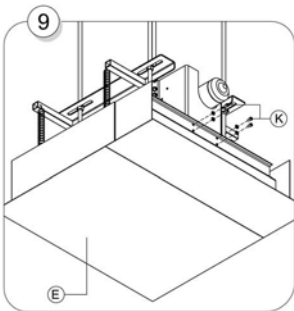
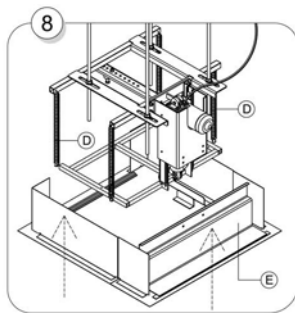
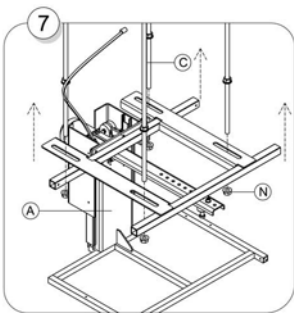

8 Система IR

Лифт возможно передвигать с помощью клавиш-стрелок вверх и вниз до его крайнего положения.

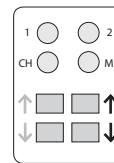

Кроме этого Вы можете запрограммировать две позиции.

- 1 Опустите лифт до крайнего нижнего положения с помощью клавиши вниз.
- 2 Нажмите на клавишу «M», а затем – на «2».
- 3 Поднимите лифт до крайнего верхнего положения с помощью клавиши вверх.
- 4 Нажмите на «M», а затем – на «1».
- 5 Позиции запрограммированы: «1» – до конца вверх, «2» – до конца вниз.

Для того, чтобы поднять или опустить лифт в запрограммированные позиции, достаточно быстрого двойного нажатия на «1» или «2».

Система IR имеет два канала, K1 и K2. Каналы можно выбрать с помощью кнопки на глазке IR.

Каналы могут быть переключены с первого на второй при помощи нажатия на «CH», а затем – на «1» или «2». Один пульт управления IR может управлять двумя лифтами.

ВАЖНО! Если глазок IR настроен на канал K1, то и пульт управления должен быть настроен на этот канал.

9 Схема соединения

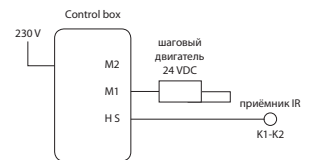

10 Контактная информация

Если у Вас возникнут проблемы с SMS Secret™, свяжитесь с Вашим поставщиком или напрямую с SMS и подробно опишите проблему. Вы можете звонить SMS с 08:30 до 17:00 (Central European Time), с понедельника по пятницу по телефону +46 8 448 2660. Если Вы звоните в другое время дня – оставьте сообщение и Ваш номер телефона и мы перезвоним Вам.

11 Гарантия

SMS Secret™ имеет гарантию в течении 5 лет. Гарантия не покрывает неправильное пользование, небрежность или неудачный ремонт лифта, произведённый непрофессиональным электриком. Лифт для проектора предназначен для офисной среды. Он не должен быть использован во взрывоопасной среде. По вопросам по поводу гарантии обращайтесь в SMS Smart Media Solutions AB.

ПРИЛОЖЕНИЕ I: ЕС/ЕЕА Декларация стандарта



Мы,

SMS SmartMediaSolutions AB,

АДРЕС: Gamla Värmdövägen 6, PO Box 14, SE-131 06 Nacka, SWEDEN

ТЕЛЕФОН: +46-8-448 26 60, FAX: +46-8-448 26 61

подтверждаем под нашей полной ответственностью, что продукт, соответствующий следующему описанию:

ВИД ОБОРУДОВАНИЯ: Моторизированный лифт для проектора

МАРКА: SMS

МОДЕЛЬ and ТИП: SMS Secret,

являющийся предметом настоящей декларации, соответствует предписаниям следующих директив ЕС:

- EC Low Voltage Directive 73/23/EEC
- EMC Directive 89/336/EEC & 92/31/EEC
- MD 98/37/EEC

Nacka, 2006-07-20

Dan Berglund

